

NOWY HIT **viteco**

HeatOn
MULTI

Multifunkcyjna
pompa ciepła
do c.o. i c.w.u.



Jedna pompa – wiele możliwości!

www.viteco.pl

WYGRAJ
pompe ciepła
HeatOn MULTI
str. 5

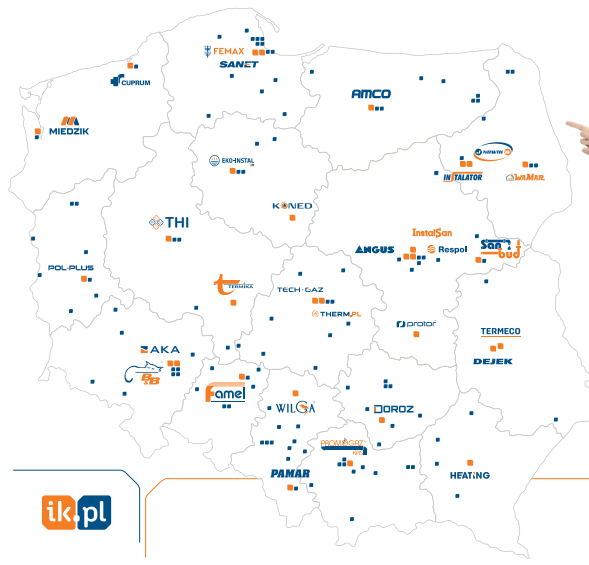

instal • konsorcjum

TWÓJ SPRAWDZONY PARTNER

CIEPŁO



WODA



ENERGIA



POWIETRZE



Instal-Konsorcjum należy do Grupy EDT – największej organizacji handlu hurtowego towarów instalacyjnych, grzewczych i sanitarnych na świecie.

AKA S.K.A., Wrocław, ul. Jerzmanowska 15, tel. 605 960 730
Oddziały: Dzierżoniów, ul. Brzegowa 25A, tel. 661 788 881 | Jelenia Góra, ul. Wincentego Pola 45, tel. 785 788 885 | Lubin, ul. Rzeźnicza 4, tel. 605 290 100 | Nowa Sól, ul. Syntetyczna 20, tel. 693 922 225 | Wałbrzych, ul. Wysockiego 16E, tel. 693 977 771 | Zielona Góra, ul. Elektronowa 16, tel. 727 455 558 | Żagań, ul. Spółdzielcza 2, 601 557 675

AMCO Sp. z o.o., Olsztyn, ul. Augustowska 7, tel. 89 534 2126
Oddziały: Białystok, ul. Baranowicka 117, tel. 780 031 640 | Elk, ul. Suwalska 42, tel. 87 610 32 49 | Suwałki, ul. Sejmńska 18A, tel. 539 770 786

ANGUS Sp. z o.o., Warszawa, ul. Pożaryskiego 28, tel. 22 812 41 84

B&B Bachmiński Sp.j., Wrocław, ul. Ołtaszyńska 112, tel. 71 792 77 75
Oddziały: Głogów, ul. Morcinka 8, tel. 76 835 55 89 | Opole, ul. Wspólna 26, tel. 77 442 45 26(27)

CUPRUM Sp.k., Koszalin, ul. Żwirki i Wigury 13, tel. 94 346 24 46

DEJEK Sp. z o.o., Motycz, Konopnica 87E, tel. 81 527 66 23

DOROZ Sp. z o.o., Pińczów, ul. Ziota 12A, tel. 503 186 693
Oddziały: Busko-Zdrój, ul. Lakiernicza 2, tel. 666 465 222 | Jędrzejów, ul. Reymonta 18, tel. 666 503 222 | Kazimierza Wielka, ul. Kolejowa 27, tel. 881 005 300 | Kielce, ul. Wojska Polskiego 68, tel. 666 466 222 | Staszów, ul. Ogledowska 2, tel. 881 303 300 | Włoszczowa, ul. Słowackiego 20, tel. 666 623 222

EKO-INSTAL Chabowscy Sp. z o.o., Bydgoszcz, ul. Fabryczna 15B, tel. 52 365 03 58
Oddziały: Bydgoszcz, ul. Boczna 31, tel. 666 080 238 | Gdynia, ul. Hutnicza 53, tel. 880 345 701 | Gorzów Wilk., ul. J. Różyckiego 3, tel. 538 052 327 | Grudziądz, ul. Włodka 16J, tel. 56 643 18 55 | Koszalin, ul. Gnieźnieńska 60, tel. 94 341 90 70(71) | Osielesko, ul. Szosa Gdańska 1, tel. 52 320 62 57 | Piła, ul. Kossaka 119, tel. 503 023 820 | Poznań, ul. Obornicka 229, tel. 538 052 335 | Szczecin, ul. Santocka 44, tel. 666 055 398 | Warszawa, ul. Trakt Lubelski 166, tel. 22 613 48 20

FAMEL Sp. z o.o., Kluczbork, ul. Byczyńska 120A, tel. 696 031 518
Oddziały: Brzeg, ul. Składowa 4, tel. 77 444 02 01 | Kępno, ul. Wrocławska 5, tel. 664 085 197 | Kluczbork, ul. Gazowa 2, tel. 604 173 059 | Kłodzko, ul. Objazdowa 5A, 531 041 068 | Lubliniec, ul. Oleska 36, tel. 604 235 306 | Namysłów, ul. 1-go Maja 19, tel. 602 621 502 | Olesno, ul. Kluczborska 9A, tel. 602 363 847 | Oleśnica, ul. Wrocławska 42, tel. 603 979 091 | Opole, ul. Głogowska 22, tel. 603 979 096 | Praska, ul. Kościuszki 171A, tel. 603 979 093 | Wielun, ul. Ciepłownicza 23, tel. 608 495 279 | Wieruszów, ul. Dąbrowskiego 42/20A, tel. 604 095 406 | Wrocław, ul. Buforowa 125 (hala H10), tel. 532 791 962 | Wrocław, ul. Tęczowa 25, tel. 601 700 809

FEMAX Sp. z o.o., Gdańsk, ul. Szczelińska 25, tel. 58 326 29 00
Oddziały: Bydgoszcz, ul. Fordońska 75, tel. 52 381 39 50 | Chojnice, ul. Człuchowska 63B, tel. 52 396 69 20 | Elbląg, ul. Grażyń 2, tel. 55 221 12 40 | Gdynia, ul. B. Krzywoustego 2A, tel. 58 325 47 60 | Kościerzyna, ul. Drogowców 2D, tel. 58 694 29 00 | Kwidzyn, ul. Polna 20A, tel. 698 666 827 | Łębork-Lubowidz, ul. Nad Stawem 21, tel. 59 861 50 00 | Olsztyn, ul. Lubelska 45, tel. 89 526 56 19 | Starogard Gdański, ul. Owidzka 20, tel. 58 530 13 50 | Świecie, ul. Wodna 1, tel. 52 331 61 60 | Tczew, ul. Armii Krajowej 84A, tel. 690 449 551 | Wejherowo, ul. Gdańska 15, tel. 58 677 56 54

HEATING Sp. z o.o., Rzeszów, ul. Technologiczna 19, tel. 17 852 22 24
Oddziały: Dębica, ul. Rzeszowska 147, tel. 14 666 65 64 | Krosno, ul. Pużaka 37, tel. 13 436 85 85 | Mielec, ul. Przemysłowa 14, tel. 17 773 11 80 | Stalowa Wola, ul. Energetyków 14A, tel. 15 842 83 07 | Tarnów, ul. Mościckiego 227, tel. 14 626 87 88 | Tomaszów Lubelski, ul. Łaszczowiecka 16, tel. 84 664 15 00

INSTALATOR Sp. z o.o., Łomża, ul. Zjazd 2, tel. 86 216 74 47
Oddziały: Ostrołęka, ul. Boh. Westerplatte 8, tel. 29 760 67 37

INSTALSAN Sp.j., Warszawa, ul. Łęgi 10C, tel. 22 665 21 88

JW NOWIK Sp.j., Łomża, ul. Zjazd 2, tel. 86 216 56 47
Oddziały: Elk, ul. Kościuszki 24, tel. 87 621 51 09

KONED Sp. z o.o., Włocławek, ul. Łęgska 3A, tel. 54 413 72 27
Oddziały: Łęczycza, ul. Ozorkowskie Przedmieście 45, tel. 603 979 174

MIEDZIK Sp. z o.o., Szczecin, ul. Szczawiowa 53E, tel. 91 482 65 66

PAMAR Sp.j., Bielsko-Biała, ul. Katowicka 139, tel. 33 810 05 88

POL-PLUS Sp. z o.o., Zielona Góra, ul. Dekoracyjna 3L, tel. 68 453 55 55
Oddziały: Gubin, ul. Słaska 52A, tel. 68 359 58 64 | Stubice, ul. Rzepińska 7, tel. 95 750 83 19 | Świebodzin, ul. Zachodnia 28, tel. 68 381 95 90

PROMOGAZ-KPIS Sp. z o.o., Kraków, ul. Mierzeja Wiślana 7, tel. 12 653 03 45
Oddziały: Andrychów, ul. Stefana Batorego 5, tel. 532 516 280 | Bochnia, ul. Poniatowskiego 33, tel. 14 611 10 60 | Gliwice, ul. Świętojańska 57, tel. 32 235 20 40 | Kraków, ul. Dożynkowa 81B, tel. 600 039 632 | Niepołomice, ul. Bocheńska 28, tel. 12 281 19 37 | Nowy Targ, ul. Ludzmiarska 29, tel. 18 264 97 72 | Sarnów, ul. Zielona 24, tel. 32 267 87 31 | Tarnowskie Góry, ul. Kopalniana 64, tel. 32 284 54 54 | Tarnów, ul. Giełdowa 15, tel. 14 626 33 80 | Tychy, ul. Dojazdowa 1A, tel. 668 143 851 | Wieliczka, ul. Bogucka 15, tel. 12 288 00 98

PROTOR-MERKURY Sp. z o.o., Radom, ul. Tartaczna 3C, tel. 48 363 12 12
Oddziały: Kielce, ul. Kongresowa 7, tel. 532 345 931 | Skarżysko-Kamienna, ul. Konarskiego 68, tel. 538 620 524

RESPOL Sp. z o.o., Warszawa, ul. Bukowiecka 73, tel. 22 519 99 00
Oddziały: Białystok, ul. Gen. Wł. Andersa 38, tel. 453 057 393 | Bielsko-Biała, ul. Komorowicka 68A, tel. 33 818 01 22 | Czeladź, ul. Wiejska 44, tel. 32 265 95 34 | Gdańsk, ul. Jabłoniowa 64, tel. 786 994 642 | Gdynia, ul. Hutnicza 20A, tel. 510 384 044 | Gliwice, Pocztowa 76, tel. 32 234 12 03 | Jaworzno, ul. Katowicka 31C, tel. 32 751 34 04 | Józefów, ul. Nadwiślańska 99, tel. 22 270 26 90 | Konstancin-Jeziorna, ul. Piaseczyńska 56, tel. 22 717 54 53 | Kraków, ul. K. Makuszyńskiego 18, tel. 12 641 07 25 | Kraków, ul. Zawiła 56, tel. 12 655 21 56 | Łódź, ul. Lodowa 91, tel. 42 231 55 33 | Mysłenice, ul. Kazimierza Wielkiego 118A, 12 340 94 491 | Olsztyn, Al. M. Piłsudskiego 83A, tel. 453 027 978 | Ostrołęka, ul. 11 Listopada 121E | Reguły, al. Jerozolimskie 333, tel. 22 738 73 00 | Tychy, ul. Fabryczna 11 H, tel. 690 175 122 | Warszawa, ul. Burakowska 13, tel. 22 636 13 06 | Wrocław, ul. Krakowska 13, tel. 71 342 61 38

SANBUD Sp.j., Siedlce, ul. ppłk. M. Drobika 13, tel. 25 644 92 74
Oddziały: Łuków, ul. Krasieńskiego 1, tel. 25 798 95 38 | Mińsk Mazowiecki, ul. Warszawska 235, tel. 25 758 90 10 | Siedlce, ul. Brzeska 112A, tel. 25 644 38 58 | Sokołów Podlaski, ul. Kolejowa 2, tel. 25 781 38 16

SANET Sp.j., Gdańsk, ul. Budowlanych 61B, tel. 58 623 41 05
Oddział: Gdynia, ul. Opata Hackiego 12, tel. 58 770 20 08

TECH-GAZ Sp. z o.o., Łódź, ul. Zarzewska 63/65, tel. 42 640 23 57
Oddziały: Łowicz, ul. Bratkowiec 24, tel. 46 838 14 96 | Łódź, Hurtownia, ul. Kaliska 6, tel. 42 683 09 14 | Łódź, ul. Zagajnikowa 14, tel. 603 979 329 | Piotrków Trybunalski, ul. Sulejowska 74, tel. 44 646 45 84 | Sieradz, ul. POW 20, tel. 43 826 05 80 | Tomaszów Maz., ul. Dzieci Polskich 4, tel. 44 723 42 81

TERMECO Sp.j., Lublin, ul. Długa 5, tel. 817 442 223

TERMIKA Grała, Wojciechowski Sp. z o.o., Kalisz, ul. Obozowa 48-52, tel. 62 674 52 08
Oddziały: Krotoszyn, ul. Ostrowska 195, tel. 603 809 600 | Zdunska Wola, ul. Piwna 15, tel. 724 240 210

THERM-INSTAL Sp. z o.o., Łódź, ul. Piłsudskiego 143, tel. 42 679 01 00
Oddziały: Kielce, ul. Mielczarskiego 55, tel. 41 366 10 10

THI.eco Sp. z o.o., Poznań, ul. Kazimierza Drewnowskiego 4, tel. 696 844 844
Oddziały: Gorzów Wilk., Al. 11 Listopada 91, tel. 95 725 09 44 | Poznań, ul. Strzeszyńska 35/37, tel. 61 872 67 23 | Wrocław, ul. Polanowicka Północna 6, tel. 661 979 102

WAMAR Sp.j., Białystok, ul. Składowa 10, tel. 666 080 214
Oddziały: Białystok, ul. K. Ciołkowskiego 88, tel. 661 979 147 | Elk, ul. Łukasiewicza 1A, tel. 666 080 269 | Gdynia, ul. Morska 306/308, tel. 609 112 999 | Giżycko, ul. Suwalska 19C, tel. 881 088 797 | Kętrzyn, Kruszewiec 22A, tel. 69 534 00 48 | Łomża, ul. Towarowa 7, tel. 661 979 141 | Olsztyn, ul. Cementowa 1, tel. 668 126 147 | Ostrołęka, ul. Targowa 43, tel. 661 979 140 | Suwałki, ul. Ppłk. J. Dąbrowskiego 2, tel. 695 344 464

WILGA Sp. z o.o., Częstochowa, ul. Jagiellońska 59/65, tel. 34 390 90 40
Oddziały: Gliwice, ul. Portowa 6A, tel. 603 979 055 | Katowice, ul. Porcelanowa 13, tel. 603 979 044 | Kielce, ul. Rolna 6, tel. 603 979 251 | Radomsko, ul. Zgoda 10A, tel. 44 685 29 13



Pobierz Biuletyn

Droży Czytelnicy



Zapraszamy do lektury jesiennej edycji Biuletynu IK dla Profesjonalistów.

Od bieżącego numeru wprowadzamy nowy dział **Aktualności**, w którym informujemy o wynikach konkursu Konsumentki Lider Jakości i jednocześnie gratulujemy firmie **Bosch** zdobytego złotego godła w kategorii pomp ciepła. W dziale **Promocje dla Instalatorów** prezentujemy jesienną akcję **PIK** marki **Beretta** z podwójnymi punktami na kotły **Quadra**, promocję **BWT** z nagrodą w postaci wyjazdu na Puchar Świata skoków narciarskich, dwie promocje **Engo Controls** z atrakcyjnymi nagrodami, kilka promocji **Immergas** w Programie Caius, promocyjne pakiety pomp **LFP**, specjalne akcje **PIK** i promocje na rekuperatory **Viteco** i odkurzacze centralne **aeroVac**. W szczególności zachęcamy do udziału w konkursie **Viteco**, w którym za zakupy pomp ciepła HP dużej mocy można wygrać multifunkcyjną pompę ciepła **HeatOn MULTI** do montażu wewnątrz budynków o wartości katalogowej aż 15 940 zł netto. W dziale **Porad** firma **Caleffi Hydronic Solutions** omawia zagadnienie związane z zabezpieczeniem kotłów na biomasę, a z marką **Viteco** powadzimy rozważania, czy dom z rekuperacją jest już domem inteligentnym. Przedstawiamy również podsumowanie **SPIUG** nt. rynku urządzeń grzewczych.

W ramach **Nowości** prezentujemy rozdzielacze ProCalida VA 1C marki **Afriso**, kocioł kondensacyjny marki **Beretta Exclusive EVO-X** i **Quadra X**, zmiękczacze wody Aqua marki **Bosch**, grzejniki niskotemperaturowe **Purmo Ulow-E** do pomp ciepła, zestawy grup pompowych DQ marki **QIK**, informację o wprowadzeniu pomp ciepła **Saunier Duval** na listę ZUM, pompę ciepła **Stiebel Eltron** do c.w.u. SHP-I 300 Plus, zmiękczacze wody **Viteco Smart Rain Plus**, najpopularniejsze produkty **Womix** i **concept by Womix** oraz jednostki wentylacyjne **Wolf CSL-800** wraz z nową promocją.

W dziale **Z życia GIK** zdajemy relację z wydarzeń i wyjazdów zorganizowanych przez hurtownie **AKA** i **THI.eco**.

Na ostatniej stronie przypominamy o trwających promocjach w programie **PIK** w roku 2024 wraz ze zmianami, jakie nastąpiły od października br.:

- zmiana punktacji w **Ofercie Specjalnej Beretta** z kotłami i pakietami z kotłami **Quadra** z 1 na 2 **PIK**,
- dołączenie do programu marki **ESBE** z punktacją 1 **PIK**,
- uruchomienie akcji **Purmo** na grzejniki **Ulow-E** z punktacją 2 **PIK**.

Jednocześnie zachęcamy do logowania się na nowej platformie **PIK** pod adresem partner.ik.pl oraz do wymiany zdobytych punktów na atrakcyjne vouchery, narzędzia, raty leasingowe za samochód w ramach prezentowanych w Biuletynie ofert i inne nagrody oferowane przez poszczególne hurtownie.

Życzymy miłej lektury!
Rafał Hołtra, Redaktor naczelny

SPIS TREŚCI

AKTUALNOŚCI

Konsumentki Lider Jakości 2024 dla pomp ciepła **Bosch** 4

PROMOCJE DLA INSTALATORÓW

Wygraj pompę ciepła **Viteco HeatOn Multi** 5

Promocje firm: **Beretta, BWT, ENGO Controls, Immergas, LFP, Viteco, Santech** 6

PORADY

Zabezpieczenie kotłów spalających biomasę – rozwiązania **Caleffi** 10

Viteco – Czy dom wyposażony w rekuperację jest domem inteligentnym? 12

SPIUG – Podsumowanie rynku urządzeń grzewczych w II kwartale 2024 r. 14

NOWOŚCI

Rozdzielacz ProCalida VA 1C marki **Afriso** 16

EVOlucyjna oferta od marki **Beretta!** 18

Kocioł **Beretta Quadra X**: Nowoczesne rozwiązanie dostępne dla każdego 20

Bosch – nowe perspektywy biznesowe dzięki stacjom zmiękczenia wody Aqua 22

Nowość od **Purmo** – Ulow-E 24

QIK – Nowe zestawy grup pompowych DQ 26

Zielone pompy ciepła powietrze/woda od **Saunier Duval** 28

Nowość **Stiebel Eltron**: pompa ciepła do c.w.u. SHP-I 300 Plus 30

SMART RAIN PLUS – Urządzenia **Viteco** do zmiękczenia wody 32

Najpopularniejsze produkty w ofercie **Womix** oraz **concept by Womix** 34

Nowoczesne i elastyczne rozwiązanie wentylacyjne – **Wolf CSL-800** 36

Z ŻYCIA GIK

Wyjazd Klientów **AKA Szczerbiccy** do Ośrodka Szkoleniowo-Żeglarskiego 38

Imieninowe targi **THI.eco** 40

Partner **THI.eco** w luksusowym Belek – wyjazd do Turcji 42

PROMOCJE DLA INSTALATORÓW – Akcje **PIK** w 2024 r. 44



Konsumencki Lider Jakości 2024 dla pomp ciepła Bosch



Pierwsze miejsce w kategorii: pompy ciepła.

- To już 8. tytuł Konsumencki Lider Jakości dla pomp ciepła Bosch
- W 13. edycji Programu wzięło udział ok. 14 000 respondentów
- 100% wyników to rzeczywiste głosy konsumentów

Małgorzata Marczevska | www.bosch-homecomfort.pl | <https://ik.pl/strefa-marek/bosch>

Marka Bosch już po raz ósmy głosami konsumentów zajęła I. miejsce w kategorii: pompy ciepła i tym samym otrzymała ZŁOTE godło Konsumencki Lider Jakości 2024.

W tej edycji w badaniu wzięło udział ok. 14 000 respondentów.

Konsumenci wybrali pompy ciepła Bosch, wskazując na ich niezawodność i wytrzymałość oraz solidność i bezawaryjność. Respondenci swój wybór uzasadniali także tym, że Bosch to sprawdzona marka od lat obecna na polskim rynku, a także polecana przez fachowców.

Bosch oferuje pompy ciepła do ogrzewania i chłodzenia. Dostępne są różne opcje: powietrzne pompy ciepła typu monoblok i typu split oraz gruntowe pompy ciepła.

Najnowsze pompy ciepła Bosch – Compress 5800i AW i Compress 6800i AW, zasilane naturalnym czynnikiem chłodniczym R290 (propan) – są najcichsze w ofercie. Można je instalować nie tylko



w nowych, ale także modernizowanych budynkach.

Konsumencki Lider Jakości 2024 to podsumowanie ogólnopolskich badań konsumenckich identyfikujących liderów jakości w kilkuset kategoriach asortymentowych. Celem Programu jest wyłonienie najlepiej

ocenianych jakościowo marek i firm na polskim rynku.

Organizatorem programu Konsumencki Lider Jakości jest Redakcja Strefy Gospodarki ogólnopolskiego, niezależnego dodatku dystrybuowanego wraz z Dziennikiem Gazeta Prawna. ■



WYGRAJ

pompę ciepła Viteco

HeatOn

MULTI



Wartość
katalogowa
15 940 zł netto



Zobacz więcej

Zapraszamy do udziału w nowej akcji promocyjnej pomp ciepła Viteco HP. Zasady promocji są następujące:

Firma instalacyjna, która zamówi i zakupi w hurtowniach Grupy Instal-Konsorcjum pompy ciepła dużej mocy powietrze-woda do c.o. i c.w.u. Viteco HP o największej sumarycznej mocy – otrzyma prawo do zakupu za 1 zł pompy ciepła powietrze-woda do c.o. i c.w.u. Viteco HeatOn Multi – 4,8 kW z regulatorem HPMulti i modulem internetowym ecoNET. W ramach promocji uwzględniane są zamówienia zrealizowane w okresie od 01.01.2024 do 31.12.2024 r.

Szczegóły w regulaminie na stronie www.ik.pl/promocje-i-nowosci/viteco

Dystrybutorzy towarów
marki Viteco



viteco.pl



BERETTA - Jesień z kotłami QUADRA

Dostawca: BERETTA

Nazwa promocji: **Jesień z promocją Beretta**

Dla kogo: dla Instalatora

Czas trwania promocji: od 01.10. do 31.12.2024 r.

Zasady i sposób realizowania promocji: Kupując kotły lub pakiety z kotłami QUADRA, zgarniesz 2x więcej punktów PIK. Teraz zaś za każde wydane 100 zł netto otrzymasz 2 punkty PIK!

Sprawdź ofertę i zdobywaj punkty w przyspieszonym tempie!

Akcja obowiązuje od 1.10.2024 do 31.12.2024

BWT - Puchar Świata z BWT

Dostawca: BWT

Nazwa promocji: **Puchar Świata z BWT**

Dla kogo: dla Instalatora, uczestnika Programu BWT Club Mate

Czas trwania promocji: do 01.08.2024 do 30.11.2024 r.

Skocz z BWT na Puchar Świata skoków narciarskich 2025 w Zakopanem!

BWT to nie tylko lider w dziedzinie uzdatniania wody, ale również aktywny sponsor największych wydarzeń sportowych na świecie. Może zastanawialiście się, dlaczego logo BWT pojawia się na nartach skoczków? Odpowiedź jest prosta – sport to nasza pasja, którą chcemy się z Wami podzielić, a nic nie napędza tak jak Mineralizowana Magnezem woda BWT!

Instalatorze – uruchamiaj miękczacze BWT, zarabiaj w BWT Club Mate, a przy okazji skocz z nami do Zakopanego! Dziesięciu najlepszych instalatorów pojedzie na Puchar Świata skoków narciarskich w Zakopanem w terminie 18.01-19.01.2025 roku!

Kibicuj polskim skoczkom w stylu BWT!

Na weekend pełen sportowych emocji zaproszonych zostanie TOP dziesięciu instalatorów BWT, którzy w okresie trwania promocji zbiorą największą wartość doładowań w programie lojalnościowym BWT Club Mate. Gwarantowany nocleg, bilety i masę świetnej zabawy – wszystko to w wyjątkowym stylu BWT!

ZASADY PROMOCJI:

1. Promocja rozpoczyna się 1 sierpnia 2024 roku i trwa do 30 listopada 2024 roku.
2. Aby wziąć udział w promocji, należy być Certyfikowanym Instalatorem BWT.
3. Na wyjazd do Zakopanego pojedzie dziesięciu instalatorów, którzy w okresie trwania promocji zbiorą NAJWIĘKSZĄ WARTOŚĆ DOŁADOWAŃ na kartę BWT Club Mate.
4. Zapoznaj się z pełnym regulaminem <https://www.bwt.com/pl-pl/program-bwt-club-mate/>

Chcesz wziąć udział w promocji, ale nie masz Certyfikatu BWT? Sprawdź, jak dołączyć do BWT CLUB MATE!

Aby zostać członkiem BWT Club Mate, wystarczy, że ukończysz nasze bezpłatne szkolenie i zostaniesz Certyfikowanym Partnerem Handlowym BWT. Szkolenia organizowane są w specjalnie do tego przygotowanej sali w siedzibie BWT Polska w Warszawie. Są to jedno lub dwudniowe szkolenia obejmujące teorię oraz praktykę z zakresu instalacji wodnych, uruchamiania urządzeń BWT oraz doboru odpowiedniej technologii. Po ukończonym szkoleniu otrzymasz od nas certyfikat uprawniający Cię do realizowania zleceń z urządzeniami BWT.

Każdy Certyfikowany Instalator dołącza do BWT Club Mate, a tym samym otrzymuje dostęp do ekskluzywnych promocji, wydarzeń specjalnych i wsparcia kolegów z BWT.

ENGO CONTROLS - Zdobydź kamerę Wi-Fi z ENGO PLUS!

Dostawca: ENGO CONTROLS

Nazwa promocji: **Zdobydź kamerę Wi-Fi z ENGO PLUS!**

Dla kogo: dla Instalatora

Czas trwania promocji: od 2 września 2024 do 31 grudnia 2024 r.

Zasady i sposób realizowania promocji: Za zakup dowolnej kombinacji 7 lub 14 sztuk regulatorów 901RF, E901WIFI lub E20i przez cały okres trwania promocji, możesz odebrać kamerę!

Sprawdź szczegóły promocji:

- 7 regulatorów - Kamera ECAM
- 14 regulatorów - Kamera ECAM-L1

Zdobydź kamerę Wi-Fi z ENGO PLUS!

Kup dowolną kombinację 7 lub 14 sztuk regulatorów

Zeskanuj je w aplikacji ENGO PLUS

I odbierz kamerę za każde:

7 regulatorów = CAM

14 regulatorów = CAM-L1

Nie przegap okazji!
Przyłącz się do promocji i wzbogacaj swój inteligentny dom z ENGO!

www.engocontrols.com

Jak wziąć udział w promocji?

- Kup wskazaną liczbę regulatorów.
- Zeskanuj je w aplikacji ENGO PLUS.
- Odbierz swoją kamerę!

ENGO CONTROLS - Zawleczki zbieraj, nagrody odbieraj

Dostawca: ENGO CONTROLS

Nazwa promocji: **Zawleczki zbieraj, nagrody odbieraj**

Dla kogo: dla Instalatora

Czas trwania promocji: do 31.12.2024 roku

Zasady i sposób realizowania promocji: Do końca promocji zbierz jak największą ilość zawleczek z siłowników ENGO Controls. Wypełnij formularz kontaktowy (znajdziesz go TUTAJ), a następnie wyślij do Engo Controls paczkę z nakrętkami. Aby zwiększyć swoje szanse na wygraną, możesz dosyłać paczki przez cały okres trwania konkursu.

Rusza konkurs zawleczkowy dla naszych Instalatorów!

Weź udział, wygraj cenne nagrody! Masz czas aż do końca roku!

Jakie nagrody możesz zdobyć?

- I miejsce: Hulajnoga elektryczna.
- II miejsce: Akumulatorowa wiertarko-wkrętarka marki Bosch.

WYGRYWAJ PROŚCIUTKO!

ENGO CONTROLS

CZAS TRWANIA DO 31.12.2024

ZAWLECZKI ZBIERAJ, NAGRODY ODBIERAJ

I miejsce: Hulajnoga elektryczna Mi Electric Scooter 15

II miejsce: Wkrętarka BOSCH GSR 180-LI 2x2,0Ah + walizka

*Nagroda gwarantowana E901-WIFI *za każde wysłane 150 szt.

*Nagroda gwarantowana Maskotka Engus *za każde wysłane 50 szt.

Masz szansę zdobyć również nagrody gwarantowane:

- za każde wysłane 150 zawleczek: regulator E901-Wi-Fi,
- za każde wysłane 50 zawleczek: Engus – nasza firmowa maskotka.

Zasady są proste:

- Do 31.12.2024 roku zbierz jak najwięcej zawleczek z siłowników ENGO Controls.
- Wypełnij formularz zgłoszeniowy.
- Wyślij do nas paczkę z uzbieranymi zawleczkami.
- Zwiększ swoją szansę na wygraną, dosyłając zawleczki przez cały okres trwania konkursu.



IMMERGAS - Promocje w Programie Caius

Dostawca: IMMERGAS

Nazwa promocji: **Gama gorących promocji w Programie Caius od IMMERGAS!**

Dla kogo: dla Instalatora, uczestnika Programu Caius

Czas trwania promocji: szczegóły w poszczególnych promocjach

Zasady i sposób realizowania promocji: szczegóły w poszczególnych promocjach



Sprawdź szczegóły promocji:

- 500 pomp ciepła z extra premią 500 PLN lub 1000 PLN
- Extra bonus dla pomp ciepła 2000 PLN za 3 rejestracje lub 4000 PLN za 5 rejestracji
- Ekskluzywny wyjazd Monte-Carlo Tennis Tour

- Wybierz swój cel i odbierz nagrodę za realizację rejestracji kotłów domowych
- 3000 PLN za zakup i rejestrację 3 kotłów z serii Victrix Pro
- Zaproszenie na Dwudniowe Spotkanie Professionalistów

LFP - Bądź gotowy NA CHŁODY

Dostawca: LFP

Nazwa promocji: **Bądź gotowy NA CHŁODY!**

Dla kogo: dla Instalatora

Czas trwania promocji: do 30 listopada 2024 r.

Zasady i sposób realizowania promocji: Kupuj pompy w promocyjnych pakietach.

W promocji znajdziesz:

Popularne pompy ePCO i PCOw w zestawie z rozgrzewającą zupką instant - idealne na jesienno-zimowe dni.

- Pompa ePCO 25/40-70Z z zupką (nr katalogowy: A067-025-070-09)
- Pompa PCOw 25/4Z z zupką (nr katalogowy: A071-025-040-11)
- Pompa PCOw 25/6Z z zupką (nr katalogowy: A071-025-060-10)

- Dwupak pomp ePCO - w zestawie z ciepłym czapko-kominem, idealnym do ogrzania się w chłodne dni (nr katalogowy: A902-40)
- Pompa ERGA - w pakiecie z kubkiem, byś zawsze miał pod ręką coś ciepłego do picia (nr katalogowy: A032-015-010-02)
- Dwupak pomp EXPERIA 3L - w zestawie z praktycznym czajnikiem elektrycznym, który ułatwi przygotowanie rozgrzewającego napoju (nr katalogowy: A902-39)

VITECO - Akcja Specjalna PIK na rekuperację

Dostawca: VITECO

Nazwa promocji: Akcja Specjalna PIK na rekuperację Viteco

Dla kogo: dla Instalatora

Czas trwania promocji: od 01.10. do 30.11.2024 r.

Zasady i sposób realizowania promocji: Tylko teraz, w ramach promocji możesz zyskać aż 400 ekstra punktów PIK za zakup rekuperatorów Viteco Reversus 300, 450, 600 oraz FLAT 350 i 550, zarówno w wersji entalpicznej, jak i standardowej!



To doskonała okazja, aby skorzystać z najwyższej jakości systemów i jednocześnie zwiększyć swoją pulę punktów w programie PIK.

Zachęcamy również do obejrzenia webinaru Akademii IK dla Profesjonalistów „VITECO - Czy dom z rekuperacją to już dom inteligentny?”

SANTECH - Bonus 300 punktów PIK na odkurzaczach centralnych aeroVac!

Dostawca: SANTECH

Nazwa promocji: Promocja na jednostki centralne odkurzaczy centralnych

Dla kogo: dla Instalatora

Czas trwania promocji: od 01.10. do 30.11.2024 r.

Zasady i sposób realizowania promocji: W ramach promocji otrzymasz 300 ekstra punktów PIK za zakup jednostek centralnych odkurzaczy aeroVac. Oferta obejmuje modele VacuMaid Split oraz SitermAir 250, 350, 450 (zarówno z serii Tecno Style, jak i Tecno Revolution).



Skorzystaj z okazji i zwiększ swoje saldo punktów PIK!

SANTECH - Letnia promocja trwa!

Dostawca: SANTECH

Nazwa promocji: Daj się wciągnąć!

Dla kogo: dla Instalatora

Czas trwania promocji: do 30.11.2024.

Zasady i sposób realizowania promocji: Skorzystaj z letniej promocji, w której przy zakupie dowolnego rekuperatora Viteco, możesz nabyć odkurzaczy centralny aeroVac z 50% rabatem! Oferta jest ważna do 30 listopada 2024 roku. Nie przegap tej okazji, aby zadbać o komfort, zdrowe powietrze i oszczędności.



Zabezpieczenie kotłów spalających biomasę – rozwiązania Caleffi Hydronic Solutions



Kotły spalające biomasę to jeden z ekologicznych sposobów ogrzewania, który jest świetnym rozwiązaniem w przypadku wymiany źródła ciepła z urządzeń spalających węgiel. Mówimy tutaj oczywiście o kotłach peletowych oraz zgazowujących drewno. Układy modernizowane są systemami najczęściej wysoko/średnio parametrowymi, gdzie odbiornikami ciepła są istniejące grzejniki.

Przemysław Dutka | www.caleffi.com | www.ik.pl/caleffi

Modernizacja takiego układu w oparciu o kotły spalające biomasę może ograniczyć się do wymiany elementów kotłowni jeśli instalacja jest w dobrym stanie technicznym. Oczywiście pozostałe elementy układu należy odpowiednio wyczyścić ze zgromadzonych zanieczyszczeń, a nowe elementy zabezpieczyć przed nimi na przykład poprzez zastosowanie urządzenia Caleffi XF lub separatorów z serii Dirtmag®.

Przy zastosowaniu kotłów spalających biomasę należy bezwzględnie pamiętać o dodatkowym zabezpieczeniu samego urządzenia przed zbyt niską temperaturą powrotu z instalacji. Element taki chroni źródło przed wykropleniem wilgoci ze spalin powstających w kotle.

Rys. 1. Elementy składowe termostaticznego zaworu antykondensacyjnego z serii 280 (opis na następnej stronie)

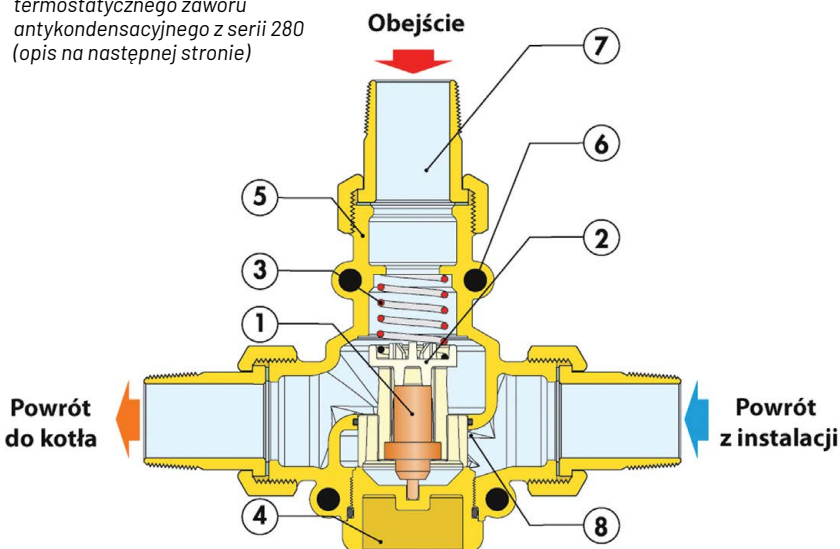

Fot. 1. Termostaticzny zawór zabezpieczający przed zbyt niską temperaturą powrotu dla kotłów na paliwo stałe, seria 280



Skąd takie zjawisko w kotłach?

Drewno i jego pochodne zawierają zmienny procent wilgoci w zależności od typu (pellet, zrębki itp.) oraz długości przechowywania. Para wodna jest uwalniana w trakcie schnięcia w komorze spalania. Obecność „zimnych stref” w kotle lub kominie może obniżyć temperaturę spalin poniżej punktu rosy, co powoduje skraplanie.

Dlaczego to zjawisko jest groźne?

Para wodna skrapla się na elementach kotła wraz z sadzą i częściami węglowodorów obecnych w spalinach, co prowadzi do powstania osadów i smoły. Substancje te, przylegają do ścian wewnętrznych kotła. Osady są łatwopalne, a dodatkowo

obniżają wydajność wymiany ciepła, jak również mogą prowadzić do przyspieszonej korozji elementów kotła.

W jaki sposób możemy przeciwdziałać zjawisku kondensacji?

W przypadku kotłów należy wyeliminować „zimne strefy”, czyli utrzymywać stosunkowo wysoką temperaturę powierzchni wewnętrznych kotła. Aby to zrealizować należy zapewnić odpowiednio wysoką temperaturę wody powracającej do urządzenia z instalacji.

Jednym ze sposobów jest zastosowanie **termostatycznych zaworów antykondensacyjnych z serii 280 (fot. 1) lub grupy pompowej z serii 281 (fot. 2).**

Jak zatem działa taki zawór?

Wkład termostatyczny (1), całkowicie zanurzony w wodzie kontroluje ruch elementu zamykającego (2) regulującego przepływ w obejściu (7) i w stronę instalacji w zależności od temperatury wody. Przy uruchomieniu kotła zawór recykuluje wodę, tak aby jak najszybciej uzyskać zadaną temperaturę, oznacza to że w pierwszej fazie przepływ prowadzony jest jedynie na krótkim obiegu pomiędzy zaworem a kotłem (rys. 1).

Gdy temperatura zasilania przekracza ustawioną temperaturę zaworu stopniowo otwiera się powrót z instalacji. Woda z powrotu instalacji miesza się z wodą zasilania.

Rys. 2. Elementy składowe grupy pompowej serii 281

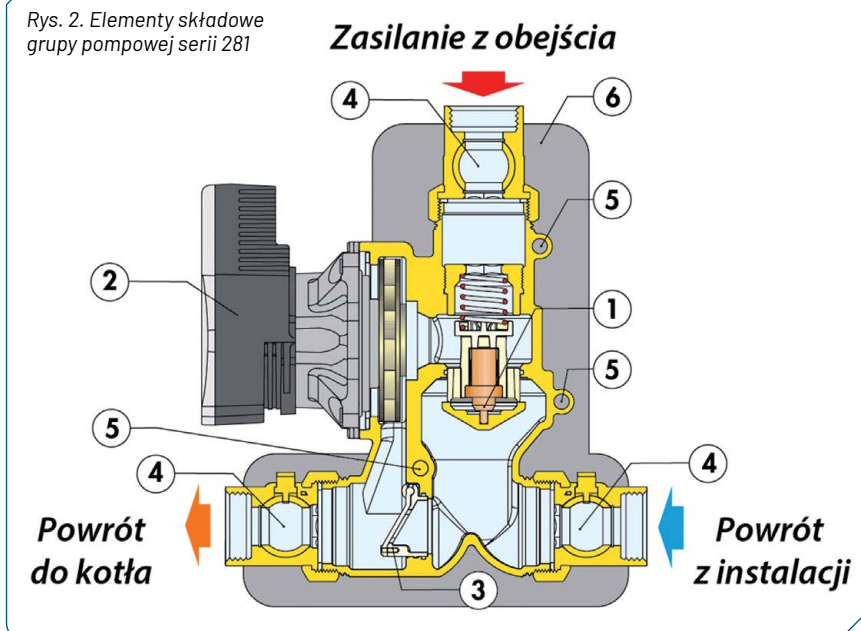

Kiedy temperatura wody powracającej do kotła jest większa od ustawionej na zaworze o około 10°C zamyka się obejście (7).

Kompletnym rozwiązaniem przeznaczonym dla zabezpieczenia kotła spalającego biomasę jest grupa pompowa z serii 281 (rys. 2).

W mosiężnym korpusie wykonanym z pojedynczego odlewu umieszczono wkład termostatyczny (1), który pracuje w taki

sam sposób jak w serii 280 regulując dopływ czynnika, tak aby zabezpieczyć kocioł przed zbyt niską temperaturą. W złączkach na podłączeniu poszczególnych przewodów zastosowano zawory odcinające (4), co ogranicza niezbędną wymaganą przestrzeń montażową. W korpusie zamontowano zawór klapkowy (3) umożliwiający grawitacyjny przepływ czynnika w przypadku braku zasilania elektrycznego.

Grupa dostarczana jest z fabryczną izolacją (6), co minimalizuje straty energii. Zastosowanie termometrów (5) na każdym z przyłączy pozwala na dodatkową kontrolę pracy układu.

Zawór z serii 280, jak i grupa z serii 281, zostały wyposażone w wymienny wkład termostatyczny, dzięki czemu istnieje możliwość precyzyjnego dopasowania temperatury do wymagań instalacji.

W przypadku zastosowania tego typu rozwiązania niezwykle istotne dla prawidłowego działania układu jest zastosowanie dodatkowych elementów w instalacji takich jak:

- kotłowa pompa obiegowa (w przypadku zastosowania zaworu z serii 280),
- bufor ciepła lub sprzęgło hydrauliczne.

Fot. 2. Grupa pompowa z zaworem zabezpieczającym przed zbyt niską temperaturą powrotu z serii 281



Czy dom wyposażony w rekuperację można nazwać domem inteligentnym?



Obejrzyj webinar



Czy zamontowanie nowoczesnego rekuperatora z zaawansowaną automatyką czyni już nasz dom domem inteligentnym, potocznie nazywanym Smart? Dowiedzieć się tego, czytając poniższy artykuł.

Korzystając z okazji, informujemy o trwającej do końca listopada Akcji Specjalnej PIK na rekuperację Viteco, w ramach której można zyskać aż 400 ekstra punktów PIK! Zachęcamy również do obejrzenia webinaru Akademii IK dla Profesjonalistów „VITECO – Czy dom z rekuperacją to już dom inteligentny?”.

Maciej Lichterowicz | www.viteco.pl | www.santech.com.pl

Co to jest Dom inteligentny?

Na takie hasło Internet podpowiada, że to dom wyposażony w szereg systemów, które wymieniając ze sobą informacje, wyręczają nas w codziennych czynnościach mających na celu zwiększenie wygody mieszkania lub optymalizację kosztów eksploatacji budynku. W taki schemat wpisuje się również standardowy sterownik rekuperatora Viteco, który pozwala na prostą integrację z alarmem domowym lub okapem kuchennym, a dodatkowo ma możliwość połączenia z zaawansowanymi sterownikami smart home poprzez protokół komunikacyjny modbus. Już podstawowe zintegrowanie automa-

tyki rekuperatora z alarmem domowym pozwala zaprogramować jego reakcję na opuszczenie domu przez mieszkańców, czyli urządzenie może się całkowicie wyłączyć, wchodząc w tryb przewietrzania co określony czas, np. co godzinę lub może przejść na zaprogramowany niższy bieg na czas nieobecności domowników. Taka integracja pozwala na obniżenie zużycia energii pobieranej przez wentylatory rekuperatora oraz obniżenie zapotrzebowania na, jakże kosztowną dzisiaj, energię cieplną. Osiągamy w ten sposób zauważalną optymalizację kosztów eksploatacji, czyli jeden z celów postawionych przed systemami smart home.

Alternatywnie, rekuperator można podłączyć do listwy sterowania okapem kuchennym, programując go tak, aby zwiększył swoją wydajność na czas gotowania. Tu również można zaprogramować różne scenariusze pracy urządzenia, realizując cel zwiększenia wygody mieszkania, czyli kolejne założenie stawiane przed domami smart. Jeżeli z jakiegoś powodu nie chcemy integrować okapu z rekuperacją, możemy wykorzystać wejście cyfrowe jego sterownika do podłączenia informacji o włączeniu światła w łazience, wymuszając zwiększenie wydatku wentylatora wywiewnego, tym samym realizując

OBEJRZYJ

WEBINAR

Czy dom z rekuperacją to już dom inteligentny?





viteco

40

PUNKTÓW

pik

ZA UDZIAŁ

DLA PIERWSZYCH
50 UCZESTNIKÓW

400 ekstra punktów PIK za zakup rekuperatorów Viteco Reversus 300, 450, 600 oraz FLAT 350 i 550 w wersji zarówno entalpicznej, jak i standardowej



400 ekstra punktów PIK
za zakup rekuperatorów
Viteco Reversus 300, 450, 600
oraz FLAT 350 i 550
w wersji zarówno entalpicznej,
jak i standardowej



viteco

akcja obowiązuje od 1.10.2024 do 30.11.2024

funkcję przewietrzania w łazienkach. Nie wspomnieliśmy tutaj o możliwości wykorzystania informacji z wielu czujników jakości powietrza, które dostarczając informacje o przekroczeniach wilgotności, stężenia CO₂ lub CO, czy lotnych związków organicznych, mogą wpływać na sterowanie wydajnością wentylacji tak, aby ich dopuszczalne stężenia nie były przekraczane.

Dodatkowo, każdym rekuperatorem Viteco wyposażonym w zaawansowany sterownik można sterować zdalnie za pomocą aplikacji zainstalowanej na dowolnym telefonie. Jednakże zdalne sterowanie to funkcjonalność jak każda inna i niewiele podnosi nasz ranking w zakresie smart home.

Systemy smart home z prawdziwego zdarzenia, odpowiednio wcześniej zaprojektowane i zainstalowane, integrują jeszcze więcej danych, mając na celu automatyzację zarządzania budynkiem, w tym również działanie rekuperatora, który może reagować na dużo większą liczbę zdarzeń lub parametrów budynku. Nie zapomnijmy, że głęboko zintegrowane systemy smart home wymieniają informacje z różnych, wydawałoby się niemających ze sobą niczego wspólnego obszarów np. z rekuperacją, oświetleniem, klimatyzacją, ogrzewaniem, ze sprzętami AGD, systemami alarmowymi, a nawet z systemami audio-wideo.

Integracja wymienionych urządzeń wymaga zaawansowanych systemów komunikacji cyfrowej. W systemach smart home przyjęto się wykorzystywać protokół modbus do komunikacji z urządzeniami zewnętrznymi niebędącymi natywnymi elementami danego systemu. Dlatego właśnie, wszystkie rekuperatory Viteco posiadają automatykę wyposażoną w taki port komunikacyjny,

który pozwala na stabilne połączenie z centralą smart home. Innymi słowy, protokół modbus umożliwia zdalną obsługę rekuperatora i integrację z systemem smart home.

We współpracy z niektórymi producentami autonomicznych systemów smart home, Viteco opracował dedykowane logiczne moduły komunikacyjne umożliwiającą łatwą integrację.

Co umożliwi połączenie rekuperacji ze smart home?

1. Uzyskujemy dostęp do katalogu zdarzeń w domu, który można wykorzystać do programowania pracy centrali wentylacyjnej, tak aby automatycznie realizowała oczekiwane zadania. Np. analizując czujniki ruchu systemu domu inteligentnego, można odczytać informację o obecności domowników w poszczególnych strefach domu i tak sterować wentylacją, aby powietrze było wymieniane w pomieszczeniach, w których właśnie przebywają ludzie.
2. Wykorzystując czujniki otwarcia okien, możemy uniknąć pracy rekuperatora, skoro powietrze i tak wymieniane jest przez otwarte okna.
3. W przypadku rozpalenia ognia w kominku prawidłowo oprogramowany system smart home rozpozna zwiększenie temperatury i włączy centralę wentylacyjną w tryb kominek.
4. Systemem wentylacji można sterować zdalnie za pomocą aplikacji na smartfonie lub tablecie. Tę funkcjonalność realizujemy już z poziomu podstawowego sterownika rekuperatora, ale po podłączeniu do systemu smart, możemy cieszyć się spójnym interfejsem sterowania wszystkimi funkcjonalnościami domu, w tym właśnie rekuperatora.

5. Przy dalszej integracji z systemem AGD centrala smart home może rozpoznać, że właśnie skończyło się pranie, co w połączeniu z informacją o zamkniętych oknach sugeruje zintensyfikowanie wentylacji, aby nie pozwolić na niepotrzebne zwiększenie wilgotności.

Takich przykładów można mnożyć więcej i tylko zaangażowanie osoby projektującej system domu inteligentnego jest ograniczeniem w projektowaniu procesów kolejnych scenariuszy działania. Z innej strony podstawowe funkcjonalności domu inteligentnego można wykorzystać, bazując na możliwościach oferowanych przez zaawansowane sterowniki dostarczane wraz z poszczególnymi urządzeniami. Opisany powyżej standardowy sterownik rekuperatorów Viteco pozostawiony sam sobie bez integracji z centralą smart home będzie realizował podstawowe założenia związane z wymianą powietrza, odczytując prawidłowo komunikaty z centrali alarmowej, czujników jakości powietrza czy realizując tygodniowe harmonogramy pracy.

Odpowiadając na pytanie, czy dom z rekuperacją to dom inteligentny, możemy powiedzieć: TAK – wystarczy, że wybierzemy rekuperator z rozbudowanym sterownikiem i poświęcimy trochę czasu na połączenie go z czujnikami jakości powietrza i centralą alarmową, okapem kuchennym czy obwodami włączającymi światła w łazienkach. Ważne, aby wybrać urządzenie od producenta, dla którego wizja inteligentnego sterowania była brana pod uwagę od początku procesu projektowania urządzenia. ■

SPIUG - Podsumowanie rynku urządzeń grzewczych w drugim kwartale 2024 roku

 Czytaj dalej na ik.pl

W drugim kwartale 2024 roku rynek instalacyjno-grzewczy w Polsce nadal charakteryzował się zróżnicowanymi wynikami sprzedaży w poszczególnych grupach produktowych. Choć różnice te stały się już normą, rynek wydaje się powoli stabilizować, a branża oswoiła się z nowymi realiami. Mimo pewnych wzrostów sprzedaży w niektórych segmentach, ogólny trend spadkowy w branży utrzymuje się, co nie sprzyja optymizmowi, szczególnie w sektorze dystrybucji.

Janusz Starościk | www.spiug.pl | www.ik.pl/porady

Konsumenci odczuwają coraz większe zamieszanie z powodu sprzecznych informacji dotyczących przyszłości cen energii. Z jednej strony pojawiają się prognozy o znacznych podwyżkach cen energii elektrycznej, z drugiej – pogłoski o wzroście kosztów ogrzewania gazowego z powodu planowanego wprowadzenia systemu ETS2. Co istotne, doniesienia te nie są poparte szczegółowymi analizami, ponieważ te mają być przeprowadzone dopiero w 2025 r. Wydaje się, że takie komunikaty wpisują się w trwającą od 2022 r. kampanię antygażową, mającą na celu zniechęcenie konsumentów do instalacji kotłów gazowych. W tym czasie rynek pelletu doświadczył spadku cen, co ustabilizowało je na poziomie akceptowalnym dla konsumentów. W rezultacie zainteresowanie kotłami na biomasę wzrosło po znaczących spadkach sprzedaży w latach 2022–2023. Choć odbudowa tego segmentu rynku to pozytywny sygnał, istnieje ryzyko, że zbyt gwałtowny wzrost sprzedaży może prowadzić do problemów, podobnie jak miało to miejsce w przypadku pomp ciepła. Opinie zebrane z rynku sugerują, że mimo pewnej stabilizacji, wyniki sprzedaży wciąż są niższe niż w poprzednim roku. Wielu dostawców zaakceptowało tę sytuację. Jednakże, niektórzy producenci odnotowali wyniki porównywalne lub nawet lepsze niż w 2023 r. Wynika to częściowo z faktu, że część firm wciąż borykała się z wyzwaniami logistycznymi, które opóźniały działania prosprzedażowe i rozwój dystrybucji. Z kolei firmy aktywnie działające na rynku, koncentrujące się



na strategiach sprzedażowych, potrafiły przekuć swoje wysiłki na lepsze wyniki. W drugim kwartale 2024 roku widać było stopniowe ożywienie polskiej gospodarki, choć prognozy dotyczące inflacji okazały się zbyt optymistyczne. Mimo że inflacja zaczęła się powoli stabilizować, w tym okresie odnotowano jej niewielki wzrost zarówno w ujęciu rocznym, jak i miesięcznym. Na rynku kredytowym doszło do znacznego spadku wartości udzielanych kredytów w relacji do PKB, co negatywnie wpłynęło na skłonność do inwestycji, w tym na decyzje związane z zakupem lub remontem mieszkań. Sytuację dodatkowo pogorszyła niepewność wokół rządowego programu kredytowego na zakup mieszkania, który ostatecznie nie został wprowadzony do końca drugiego kwartału 2024 roku. Kolejnym niekorzystnym czynnikiem była lipcowa podwyżka cen energii elektrycznej, co wprowadziło dodatkowy element niepewności na rynku.

Inwestycje finansowane z funduszy unijnych nadal stanowią niewielką część nakładów, a pozytywnego wpływu od blokowania środków z KPO można się

spodziewać dopiero pod koniec roku. Warto również odnotować, że w drugim kwartale spadła liczba wydanych pozwoleń na budowę mieszkań. Jednocześnie wzrosła liczba mieszkań oddanych do użytkowania oraz tych, których budowę rozpoczęto. Według danych Głównego Urzędu Statystycznego (GUS), w pierwszej połowie 2024 roku produkcja sprzedana przemysłu wzrosła o 0,1% w porównaniu do analogicznego okresu 2023 roku. Dla porównania, wówczas notowano spadek o 2,1% w stosunku do poprzedniego roku. To minimalne odbicie pokazuje, że sektor przemysłowy powoli wychodzi z okresu stagnacji, choć dynamika wzrostu pozostaje ograniczona. Na uwagę zasługuje także stabilność rynku pracy, gdzie bezrobocie utrzymuje się na rekordowo niskim poziomie. Dodatkowo, w sektorze inwestycji zaobserwowano niewielki, ale znaczący wzrost, co może być sygnałem rosnącej pewności inwestorów. [...]

Czytaj dalej na <https://ik.pl/aktualnosci/spiug-podsumowanie-ryнку-urządzeń-grzewczych-w-drugim-kwartale-2024-roku-news>

Licencja na **JAKOŚĆ**

concept
by

BENKISER

Jeremias
SYSTEMY KOMBOWE

COMAP

IK K-FLEX

Cynei
Impreg

KERMI

Danfoss

PACOFLEX

DR

reflex
Thinking solutions.

ELEKTROMET

Galmef

SANHA
Zawsze pasuje

GEBERIT

Jürgen Schlösser
Armaturen

GIACOMINI
WATER E-MOTION

SIGMA-Li
POLSKI PRODUCENT SYSTEMÓW METALACJYNYCH

Gorgiel

SUPER KRAFT

Herz

TERMA

HOTTECH

womix
Comfort Controls

Ideal Standard

xylem

concept to marka dla profesjonalistów, którą tworzą ludzie z pasją i zaangażowaniem. Oferując szeroki wybór asortymentu instalacyjnego, grzewczego oraz sanitarnego umożliwiamy firmom wykonawczym wybór idealnego rozwiązania.

50 lat doświadczenia to gwarancja fachowości w branży. Dostępne produkty wytwarzane są przez certyfikowanych europejskich producentów, którzy dbają o jakość i podkreślają wartość.

concept jest marką grupy EDT - największej na świecie organizacji zrzeszającej hurtownie instalacyjne, do której należy również Instal-Konsorcjum.



DYSTRYBUTOR W POLSCE
Grupa Instal-Konsorcjum
www.conceptby.pl

ik.pl

EDT

Rozdzielacz ProCalida VA 1C marki AFRISO Klucz do efektywności i trwałości



Nieodłączny element nowoczesnych systemów grzewczych – rozdzielacz do ogrzewania podłogowego – umożliwi precyzyjne i ekonomiczne zarządzanie ciepłem w poszczególnych strefach budynku. Wykonany ze stali nierdzewnej model ProCalida VA 1C marki AFRISO gwarantuje ponadto trwałość, efektywność oraz niezawodność pracy instalacji.

Jakub Andryka | www.afriso.pl

Stalowa trwałość

Materiał, z którego wykonany jest rozdzielacz ProCalida VA 1C, ma kluczowe znaczenie, zwłaszcza gdy zależy nam o dłuższej żywotności elementów. Jest to istotne w systemach grzewczych, gdzie wilgoć i zmienne temperatury mogą prowadzić do degradacji materiałów.

Dzięki odporności na korozję i trwałości stalowy rozdzielacz AFRISO może wytrzymać wysokie ciśnienie oraz różne warunki eksploatacyjne bez odkształceń czy uszkodzeń. Ponadto gładka powierzchnia nierdzewnej ProCalidy VA 1C minimalizuje ryzyko gromadzenia się osadów i zanieczyszczeń, wpływając na wydajność instalacji oraz zmniejszając koszty eksploatacyjne.

Poliamid, z którego wykonane są zawory montowane na końcach belek rozdzielacza, nigdy nie skoroduje i jest odporny na starzenie termiczne, a tym samym gwarantuje wysoką trwałość i pewność działania.

Uniwersalne zastosowanie

Rozdzielacz marki AFRISO sprawdzi się zarówno w małych, jak i dużych instalacjach.



Jest odpowiedni także dla budynków modernizowanych, w których wymagany przepływ powinien być wyższy ze względu na nieznaną stratę ciepła. Wyposażenie belki zasilającej w rotametry z zakresem 0,5-4,0 l/min pozwala zarządzać ciepłem w poszczególnych pętłach grzewczych. Dzięki temu zapewniony jest komfort cieplny w całym budynku bez ponoszenia wysokich kosztów eksploatacyjnych. Ponadto rotametry umożliwiają szybkie zidentyfikowanie problemów

w systemie, takich jak zbyt niski przepływ lub blokady, pozwalając na szybką reakcję i minimalizowanie przestojów w działaniu. Wybór nierdzewnego rozdzielacza do systemu ogrzewania podłogowego to inwestycja, która przynosi wiele korzyści. Od niezawodności po efektywność energetyczną i łatwość utrzymania – rozdzielacze ProCalida VA 1C są idealnym wyborem dla każdego, kto szuka trwałego i wydajnego rozwiązania grzewczego. ■



Skorzystaj z promocji „Mamy chętkę na nakrętkę” i odbierz za darmo siłowniki TSA-01

1. Wykręć z rozdzielacza ProCalida VA 1C nakrętki z zaworów do ręcznego odcinania przepływu w pętłach.
2. Wypełnij formularz na stronie internetowej promocja.afriso.pl.
3. Liczba darmowych siłowników TSA-01 powinna odpowiadać liczbie nakrętek.

Do 3 dni roboczych zadzwonimy do Ciebie, aby umówić wymianę.

Do 14 dni roboczych otrzymasz za darmo siłowniki TSA-01.

Promocja trwa do 31.10.2024 lub do wyczerpania zapasów.

ZAKOTŁOWANI

Dołącz do Zakotłowanych instalatorów i zdobywaj nowych klientów!



Co zyskasz dołączając do „Zakotłowanych” fachowców?

- Zlecenia** bez nakładów na promocję.
- Rekomendację** AFRISO – polecamy tylko najlepszych.
- Wiedzę i konkurencyjność** dzięki materiałom marketingowym.
- Wsparcie techniczne** fachowców AFRISO przy realizacji.

Aby dołączyć do **Zakotłowanych** wypełnij formularz zgłoszeniowy: zakotlowani.pl/dolacz



AFRISO
Organizator programu Zakotlowani.pl

AFRISO

SALUS
CONTROLS

Wybierz SALUS Controls od AFRISO

Gramy w otwarte karty

Wyciągamy Asa z rękawa

Punkty w Drużynie A



Królewska gwarancja

5 lat gwarancji

Użyj Jokera

Wsparcie techniczne AFRISO w montażu



Dowiedz się więcej na salus.afriso.pl

EVOLucyjna oferta od marki Beretta!



Odkryj Hi, Comfort



Obejrzyj webinar



Pod koniec sierpnia odbyła się premiera najnowszego kotła kondensacyjnego marki Beretta – Exclusive EVO-X. Jako pierwsi mieli okazję zobaczyć kocioł z bliska instalatorzy i serwisanci, którzy wzięli udział w konferencjach w jednym z trzech miast – Kielcach, Wrocławiu lub Toruniu – organizowanych przez markę Beretta. Był to szczególny czas, nie tylko dlatego, że odbyła się premiera nowych produktów, ale jak co roku w tym okresie zostali wyłonieni najlepsi Autoryzowani Serwisanci i nadany został im tytuł Ambasadora Marki Beretta. Więcej informacji o tym ważnym wydarzeniu można znaleźć na stronie www.beretta.pl lub też w naszych social mediach.

Magdalena Kopaczyk | www.beretta.pl | www.beretta.ik.pl

Wracając do oferty marki Beretta i EVOLucji, która nadal trwa, warto podkreślić fakt, iż najnowszy kocioł Exclusive EVO-X to kwintesencja innowacji, zaawansowanego designu i inteligentnego zarządzania, a do tego zapewnia realną redukcję kosztów ogrzewania. Jest to świetne rozwiązanie dla tych, którzy szukają maksymalnej wydajności, niezawodności i komfortu w domowych instalacjach, z gwarancją nawet do 8 lat!

Ważnym elementem konstrukcji kotła jest nowy wymiennik ciepła ze stali nierdzewnej, który zapewnia jeszcze lepsze parametry pracy. Szeroki zakres modulacji 1:13 pozwala na precyzyjne dostosowanie mocy do bieżącego zapotrzebowania na ciepło, co właśnie przekłada się na wspomniane powyżej oszczędność energii i redukcję kosztów eksploatacji. Stopień ochrony IPX5D oraz niska emisja zanieczyszczeń (klasa 6) potwierdzają, że kocioł jest zaprojektowany tak, by zachować dbałość zarówno o bezpieczeństwo użytkowników, jak i środowiska.

Jednym z kluczowych rozwiązań jest adaptacyjny system spalania ACC nowej generacji. Dzięki niemu kocioł automatycznie adaptuje się do rodzaju paliwa, eliminując konieczność stosowania zestawów przebrojeniowych. System ten nie tylko ułatwia obsługę, ale także zwiększa bezpieczeństwo i wydajność kotła, jest również doceniany przez instalatorów. Podobnie jak zmniejszony rozmiar i waga, które ułatwiają montaż kotła. Dostęp do komponentów od przodu usprawnia prace serwisowe, skracając czas przeglądu. Dodatkowo, 8-letnia gwarancja producenta potwierdza, że to urządzenie wysokiej jakości i zachęca zarówno instalatorów, jak i użytkowników do zakupu tego kotła.

Inną docenianą cechą przez pierwszych użytkowników tego kotła jest bardzo cicha praca, co jest ogromną zaletą wszystkich kotłów serii EVO-X. Poziomą moc akustyczną, w zależności od



modelu, wynosi od 45 db(A) do 48 db(A), dlatego zamontowany nawet w kuchni czy łazience będzie prawie niesłyszalny.

Co więcej, kotły spełniają restrykcyjne warunki programów rządowych takich jak np. Czyste Powietrze i znajdują się na Liście Zielonych Urządzeń i Materiałów (ZUM). To sprawia, że można uzyskać realne oszczędności i poniekąd zmniejszyć koszt zakupu kotła gazowego w przypadku uzyskania dofinansowania w ramach działań wspierających transformację energetyczną zgodną z założeniami UE.

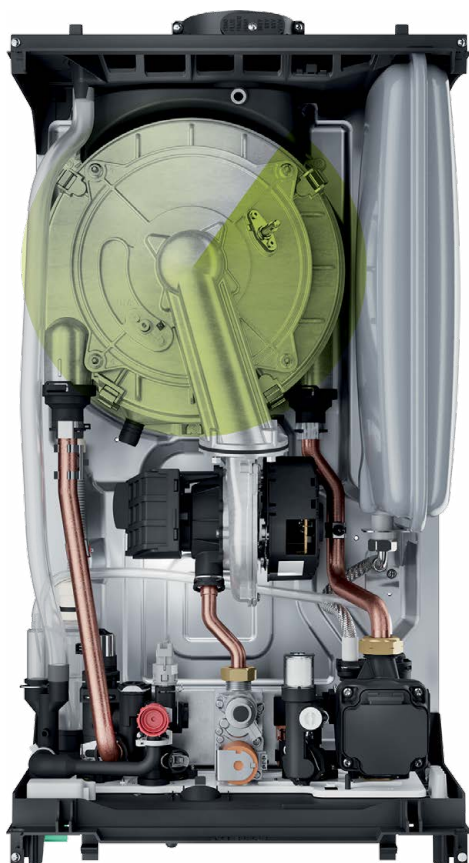



EXCLUSIVE EVOX

JESZCZE WIĘKSZA WYDAJNOŚĆ,
NOWOCZESNY WYGLĄD,
INTELIGENTNE ZARZĄDZANIE.



Exclusive EVO-X nie tylko imponuje technologią, ale także wyglądem. Nowoczesny, kolorowy panel dotykowy sprawia, że obsługa kotła jest prosta i intuicyjna. Użytkownicy mają dostęp do trzech dedykowanych menu – dla użytkownika, instalatora oraz serwisu, co pozwala na precyzyjne dostosowanie ustawień do własnych potrzeb. Ponadto, kocioł wyposażony jest w samouczek, który krok po kroku wprowadza użytkownika w funkcje kotła, czyniąc jego obsługę łatwą nawet dla osób bez doświadczenia w obsłudze tego typu urządzeń.

Warto zaznaczyć, iż w połączeniu z nowoczesnymi programatorami, które również stanowią nowość w ofercie marki Beretta - Hi, Comfort T300 oraz

T200, kotły z serii EVO-X oferują jeszcze wyższy poziom komfortu i efektywności energetycznej. Programator Hi, Comfort T300, dostępny jako akcesorium, jest nowym zaawansowanym sterownikiem, który może zarządzać maksymalnie trzema strefami za pośrednictwem płyty PCB. Umożliwia zdalne sterowanie kotłem za pomocą aplikacji mobilnej, co pozwala na optymalne zarządzanie ogrzewaniem z dowolnego miejsca.

Programator Hi, Comfort T200 to idealne uzupełnienie systemu grzewczego i współpracuje z programatorem T300. Umożliwia precyzyjną regulację temperatury w poszczególnych pomieszczeniach, co przekłada się na jeszcze większą oszczędność energii i lepsze

dopasowanie warunków grzewczych do indywidualnych potrzeb domowników.

Podsumowując zbiór wszystkich cech kotła oraz programatorów, można śmiało stwierdzić, iż zakup tych urządzeń to inwestycja w przyszłość. Dzięki zaawansowanym technologiom, nowoczesnemu designowi i inteligentnym rozwiązaniom EVOLucyjna oferta marki Beretta zapewnia maksymalny komfort cieplny przy minimalnym zużyciu energii. To świetne rozwiązanie dla tych, którzy szukają niezawodności, wydajności i oszczędności, a jednocześnie troszczą się o środowisko.

Wybierając kocioł Exclusive EVO-X, użytkownik wybiera nowoczesność, komfort i zrównoważony rozwój. Oferta marki Beretta jest skrojona tak, aby ten pakiet korzyści był dostępny dla szerokiego grona odbiorców. Można zatem zakupić sam kocioł, kocioł w bardzo atrakcyjnym zestawie z programatorem Hi, Comfort T300 (tańszym o ponad 1000 zł netto katalog) lub w pełnym pakiecie czy to z zasobnikami, czy pompą ciepła do c.w.u wraz z niezbędnymi akcesoriami. Wybór zależy już tylko od potrzeb klienta i tego, jakiej EVOLucji chce dokonać w swoim domu. ■



Kocioł Beretta Quadra X: Nowoczesne rozwiązanie dostępne dla każdego



Obejrzyj webinar



Kocioł Quadra X marki Beretta to nowoczesne urządzenie grzewcze, które łączy w sobie zaawansowaną technologię z wysoką efektywnością energetyczną. Jest to idealne rozwiązanie dla osób poszukujących niezawodnego i ekonomicznego sposobu ogrzewania domu. Zachęcamy do obejrzenia nowego webinaru Akademii IK dla Profesjonalistów nt. kotłów Quadra X i jesiennej promocji, w której można teraz zdobyć 2 razy więcej punktów PIK za zakupy kotłów i pakietów z kotłami Quadra X.

Magdalena Kopaczyk | www.beretta.pl | www.beretta.ik.pl | www.ik.pl/szkolenia/Quadra-X



Zamontowany w kotle **kondensacyjny wymiennik ciepła** wykonany jest ze stali nierdzewnej, zapewnia wysoką wydajność i długą żywotność, natomiast szeroki **zakres modulacji 1:8** pozwala na dostosowanie mocy kotła do aktualnych potrzeb. Dzięki tym rozwiązaniom urządzenie spełnia **klasę energetyczną A**, co oznacza niskie zużycie energii i niższe rachunki za ogrzewanie, a **niska emisja NOx** (klasa 6) czyni go przyjaznym dla środowiska.

Zastosowany w Quadra X dotykowy panel sterowania jest intuicyjny i łatwy w obsłudze oraz kompatybilny z inteligentnymi **programatorami serii Hi, Comfort,**

co umożliwia zdalne sterowanie i programowanie kotła. Klienci, którzy modernizują źródło ogrzewania i posiadają już zamontowane termostaty pokojowe, mogą zainteresować się niedrogim rozwiązaniem **Hi, Comfort Smart Key K100**, dzięki któremu przy pomocy dedykowanej aplikacji na smartfonie można uzyskać dostęp do aktualnych parametrów pracy kotła oraz zdalnie zarządzać jego pracą.

Kocioł Beretta Quadra X został zaprojektowany z myślą o przyszłości i fabrycznie wyposażony w możliwość pracy z **mieszaniem gazu ziemnego i wodoru** (do 20%), zgodnie z celami zrównoważonego rozwoju UE1. Wszystkie urządzenia

posiadają wbudowany moduł regulacji pogodowej, energooszczędną pompę cyrkulacyjną oraz naczynie wzbiorcze o pojemności 8 litrów. Dzięki zastosowaniu wysokiej jakości materiałów i nowoczesnych technologii kocioł Beretta Quadra X jest niezwykle trwały i niezawodny oraz objęty **5-letnią gwarancją producenta**.



Beretta Quadra X to doskonały wybór dla każdego, kto ceni sobie nowoczesne rozwiązania, oszczędność i ekologię. Dzięki niemu Twój dom będzie zawsze ciepły, a rachunki za ogrzewanie niższe. Więcej na temat kotła na stronie www.beretta.pl ■

QUADRA X

 **Beretta**

MaXimum zalet i korzyści w pakiecie!

Zestaw zawiera:

- Kocioł kondensacyjny jednofunkcyjny  QUADRA X 25R (kod: IW 06 20188717), wyposażony w energooszczędną pompę o współczynniku efektywności energetycznej $EEL \leq 0,20$
- Zasobnik stojący prostopadłościenny  KWADRO TOP 120 o pojemności 120 l (moc wężownicy 29 kW), w metalowej obudowie z króćcami przyłączeniowymi od góry
- Sondę NTC zasobnika
- Wbudowany moduł regulacji pogodowej
- Sondę zewnętrzną
- Programator tygodniowy Hi, Comfort
- Pełną konsolę przyłączy z zaworami odcinającymi c.o. z filtrem oraz zawór odcinający gaz

gwarancja

5 lat

*

na kocioł



ZGODNY
Z PROGRAMEM ✓
**CZYSTE
POWIETRZE**



**NOWY DOTYKOWY
PANEL
STEROWANIA**



**WYMIENNIK
CIEPŁA ZE STALI
NIERDZEWNEJ**



**WYSOKA
SPRAWNOŚĆ**



**CICHA
PRACA**



**SZYBKI I ŁATWY
MONTAŻ**



**WYSOKI
KOMFORT C.W.U.**

**Teraz
2x więcej
punktów
PIK!**



ZESKANUJ I ODKRYJ
QUADRA X



OBEJRZYJ
WEBINARIUM

RUG RIELLO URZĄDZENIA GRZEWCZE S.A.

DZIAŁ HANDLOWY, 87-100 Toruń, ul. Kociewska 28/30

infolinia 24h/7: ☎ 801 044 804 📞 +48 56 663 79 99

info.beretta.pl@carrier.com

www.beretta.pl

www.beretta.ik.pl

www.hi-comfort.com/pl

 **YouTube**   Beretta Heating Polska

* Warunki gwarancji dostępne na stronie www.beretta.pl oraz w Karcie Gwarancyjnej dostępnej przy zawarciu umowy.

Odkryj nowe perspektywy biznesowe dzięki stacjom zmiękczenia wody Aqua marki Bosch



Dzięki nowym zmiękczeniom wody Aqua 4000 S i Aqua 8000i S, użytkownicy mogą korzystać ze wszystkich zalet miękkiej wody. Większa delikatność dla skóry i włosów, zmniejszona ilość kamienia na armaturze sanitarnej i dłuższa żywotność sprzętów gospodarstwa domowego – nowe zmiękczacze wody marki Bosch oferują niezawodną ochronę dla ludzi i urządzeń.

Anita Grunwald | www.bosch-homecomfort.pl | <https://ik.pl/strefa-marek/bosch>

Miękka woda to niższe koszty

Stacje zmiękczenia wody Aqua 4000 S i Aqua 8000i S zapewniają skuteczną ochronę przed kamieniem i korozją. Po podłączeniu do głównego przyłącza wody, niezawodnie usuwają jony wapnia oraz magnezu i zastępują je jonami sodu. W efekcie woda jest bardziej miękka we wszystkich punktach jej używania. Użytkownicy z pewnością docenią znacznie łatwiejsze czyszczenie powierzchni wanien, umywalk i armatury, a także zwiększony komfort podczas kąpieli lub prysznica. Stacje zmiękczenia wody to także dłuższa żywotność sprzętów gospodarstwa domowego, ponieważ skutecznie zapobiegają uszkodzeniom powodowanym przez kamień i korozję, a tym samym chronią zarówno pralki i czajniki, jak i armaturę, glazurę, ściany kabiny prysznicowej i inne powierzchnie. W ten sposób nie tylko łatwiej utrzymać czystość w domu, ale także ograniczyć zużycie detergentów i soli do zmywarki.



Szybka i łatwa instalacja

Dzięki kompaktowym wymiarom i innowacyjnemu designowi, zmiękczacze wody Aqua 4000 S i Aqua 8000i S idealnie dopasują się do wystroju każdego pomieszczenia. Użytkownicy mogą, w zależności od wymagań, wybierać między wersjami 9-, 14-, 22- i 26-litrowymi w przypadku Aqua 4000 S oraz pojemnościami 22 i 26 litrów w przypadku Aqua 8000i S. Wszystkie modele wyposażone są w elastyczne połączenia i niezbędne akcesoria. To sprawia, że podłączenie do głównego przyłącza wody domu staje się szybkie i łatwe. Urządzenia wyposażone są w zaawansowany system sterowania, który zapewnia gotowość stacji do pracy zawsze wtedy, kiedy jest to potrzebne.

Intuicyjna obsługa, inteligentne połączenie

Dzięki nowej serii stacji zmiękczenia wody marki Bosch można szybko zauważyć, że sól zmiękczająca się kończy, ponieważ zintegrowany czujnik poziomu soli (w przypadku modelu Aqua 8000i S) niezawodnie wykrywa niski poziom napełnienia. Gdy ilość soli spadnie do określonego poziomu, migająca lampka ostrzeże użytkownika o konieczności uzupełnienia soli. Uzupełnianie jest wyjątkowo łatwe: wystarczy otworzyć klapę i dodać sól w postaci granulatu. Dzięki wbudowanej kratce na sól można to zrobić szybko i sprawnie. Intuicyjny panel sterowania z dogodnymi ustawieniami, jak np. tryb regeneracji złoża czy objętość przepływu wody, znacznie ułatwia obsługę. Ponadto stacje zmiękczenia wody Bosch oferują opcję inteligentnego sterowania i można je połączyć z aplikacją do zdalnego sterowania urządzeniami Bosch HomeCom Easy. ■



- Łatwy montaż
- Komfort miękkiej wody w domach Twoich klientów – w kranie, pod prysznicem i w czasie kąpieli
- Ochrona instalacji wodnej oraz urządzeń AGD przed osadzaniem się kamienia i korozją
- Łatwa obsługa dzięki czujnikowi poziomu złoża oraz intuicyjnemu panelowi sterowania
- Możliwość połączenia z aplikacją Bosch HomeCom Easy do zdalnego sterowania urządzeniem.

PARTNER



Nowa gama samochodów dostawczych i osobowych w programie PartnerCarLeas



WARTOŚĆ (PLN)	LIMIT ROCZNY KM (OKRES 36)	OPŁATA WSTĘPNA (OW)	WARTOŚĆ KOŃCOWA (W)	UBEZPIECZENIE (PLN/ ROK)	OPŁATA ZA DODATKOWY KM	CZĘŚĆ FINANSOWA (PLN NETTO)	CZĘŚĆ UBEZP. (PLN NETTO)	SERWIS MECHANICZNY (PLN NETTO)	OPONY/AUTO ZAST. (PLN NETTO)	CZYN SZ MIESIĘCZNY (PLN NETTO)
Peugeot 308 1.5 BlueHDi Active Pack S&S 5D Hatchback 130KM (2021-) 130 KM (nowy, osobowy, rok prod. 2024)						ekran 10", BT, USB, 6x airbag, czujnik parkowania, tempomat, reflektory led				Czynsz miesięczny 943,58
93 590,00	20000	10%	81.21%	3 546,00	0,21	856,58	0,00	87,00	0=0,00 AZ=0,00	
Peugeot Partner 1.5 BlueHDi L2 S&S [bryg.] Furgon 130KM 2400Kg 2975Wb (2022-) 130 KM (nowy, ciężarowy, rok prod. 2024)						Smartphone stacja, klimatyzacja, cyfrowe zegary, czujnik parkowania, tempomat, przestawiana przegroda				Czynsz miesięczny 1 181,55
104 304,00	20000	10%	75.65%	3 545,00	0,20	1 089,55	0,00	92,00	0=0,00 AZ=0,00	
Peugeot Partner 1.2 PureTech L1 S&S [650kg] Furgon 110KM 1940Kg 2785Wb (2022-) 110 KM (nowy, ciężarowy, rok prod. 2024)						Smartphone stacja, klimatyzacja, cyfrowe zegary, czujnik parkowania, tempomat				Czynsz miesięczny 1 010,19
89 999,00	20000	10%	78.49%	3 455,00	0,21	918,19	0,00	87,00	0=0,00 AZ=0,00	
Peugeot Boxer 333 BlueHDi L3H2 Furgon, wysoki dach 140KM 3300Kg 4035Wb (2022-) 140 KM (nowy, ciężarowy, rok prod. 2024)						klimatyzacja, radio 5", BT, USB, kamera cofania, czujnik parkowania, tempomat				Czynsz miesięczny 1 197,36
123 078,00	20000	0%	97.13%	3 971,00	0,35	1 074,36	0,00	123,00	0=0,00 AZ=0,00	
Peugeot Boxer 333 BlueHDi L2H1 Furgon 140KM 3300Kg 3450Wb (2022-) 140 KM (nowy, ciężarowy, rok prod. 2024)						klimatyzacja, radio 5", BT, USB, kamera cofania, czujnik parkowania, tempomat				Czynsz miesięczny 1 310,26
123 078,00	20000	0%	93.14%	3 971,00	0,35	1 187,26	0,00	123,00	0=0,00 AZ=0,00	
Peugeot 408 1.2 PureTech Allure S&S EAT8 5D Hatchback 130KM (2022-) 130 KM (nowy, osobowy, rok prod. 2024)						ekran 10", BT, USB, 6x airbag, czujnik parkowania, tempomat stop & go, reflektory led, klimatronic,				Czynsz miesięczny 1 101,81
114 900,00	20000	10%	84.58%	3 785,00	0,26	968,81	0,00	133,00	0=0,00 AZ=0,00	
Citroen C3 1.2 PureTech Max 5D Hatchback 83KM (2023-) 83 KM (nowy, osobowy, rok prod. 2024)						ekran 10", BT, USB, 6x airbag, czujnik parkowania, tempomat, reflektory led				Czynsz miesięczny 977,60
69 520,00	20000	10%	67.74%	3 349,00	0,21	872,60	0,00	105,00	0=0,00 AZ=0,00	
Citroen C4 1.2 PureTech You S&S 5D Hatchback 102KM (2023-) 102 KM (nowy, osobowy, rok prod. 2024)						ekran 10", BT, USB, 6x airbag, czujnik parkowania, tempomat, reflektory led				Czynsz miesięczny 1 098,93
88 400,00	20000	10%	72.81%	3 415,00	0,21	972,93	0,00	126,00	0=0,00 AZ=0,00	
Peugeot 208 1.2 PureTech Active S&S 5D Hatchback 75KM (2023-) 75 KM (nowy, osobowy, rok prod. 2024)						ekran 10", BT, USB, 6x airbag, czujnik parkowania, tempomat, reflektory led				Czynsz miesięczny 880,04
71 400,00	20000	10%	72.45%	3 408,00	0,26	761,04	0,00	119,00	0=0,00 AZ=0,00	
Peugeot e-Partner Long Furgon 136KM 2450Kg 2975Wb (2024-) 136 KM (nowy, ciężarowy, rok prod. 2024)						Smartphone stacja, klimatyzacja, cyfrowe zegary, czujnik parkowania, tempomat, przestawiana przegroda				Czynsz miesięczny 1 030,13
142 770,00	20000	30.000008%	67.43%	4 417,00	0,20	938,13	0,00	92,00	0=0,00 AZ=0,00	
Peugeot Rifter 1.2 PureTech Allure S&S 5D Kombi 110KM (2024-) 110 KM (nowy, osobowy, rok prod. 2024)						duże multimedia, klimatyzacja, cyfrowe zegary, czujnik parkowania, tempomat, stała przegroda, skórzana kierownica				Czynsz miesięczny 1 083,32
98 990,00	20000	10%	78.24%	3 424,00	0,20	991,32	0,00	92,00	0=0,00 AZ=0,00	
Peugeot Rifter 1.5 BlueHDi Allure S&S 5D Kombi 130KM (2024-) 130 KM (nowy, osobowy, rok prod. 2024)						duże multimedia, klimatyzacja, cyfrowe zegary, czujnik parkowania, tempomat, stała przegroda, skórzana kierownica				Czynsz miesięczny 1 155,05
113 234,00	20000	10%	80.12%	3 747,00	0,20	1 063,05	0,00	92,00	0=0,00 AZ=0,00	

OFERTA SPECJALNA DOSTĘPNA TYLKO U NAS! WSZYSTKO W LEASING.PL

- ▮ Rabaty na indywidualne konfiguracje
- ▮ Ponad 200 konfiguracji dostępnych „od ręki”
- ▮ Pełen wachlarz modyfikacji nadwozi do samochodów dostawczych
- ▮ Rabaty na zabudowy RHINO rozliczanie w ramach punktów PIK
- ▮ Finansowanie zakupu w ramach punktów PIK w procedurze uproszczonej

Finansujemy wszystko co potrzebne jest dla instalatora oraz jego klienta. Samochody sprzęt ciężki - w kredycie, najmie, leasingu, OZE - kredyt, leasing, pożyczka, każda marka samochodów, każdy sprzęt ciężki, każda pompa, laptop, a nawet krzesła.



wszystkowleasing.pl

TEL. ANNA: +48 662992866

TEL. BARTEK: +48 696208142

TEL. ŁUKASZ: +48 603110193

EMAIL: leasing@ik.pl

Nowość od Purmo – Ulow-E – grzejnik niskotemperaturowy do pomp ciepła



Obejrzyj webinar



Ze względu na rosnące koszty ogrzewania coraz więcej inwestorów decyduje się na niskotemperaturowe systemy ogrzewania, zarówno w nowo budowanych domach, jak i modernizowanych pod kątem energooszczędnych instalacji. W przypadku renowacji najczęściej wymienia się stare źródło ciepła na bardziej nowoczesne, np. kocioł kondensacyjny lub pompę ciepła. Jednak aby zapewnić optymalną efektywność energetyczną instalacji, musi ona współpracować z odpowiednio dopasowanymi urządzeniami, które zapewnią wystarczającą wydajność cieplną. W odpowiedzi na potrzeby rynku firma Purmo wprowadziła do swojej oferty nowy grzejnik niskotemperaturowy – Ulow-E, dedykowany instalacjom niskotemperaturowym. **Piotr Krzemiński | www.purmo.pl**



w porównaniu z tradycyjnym grzejnikiem o tych samych rozmiarach. Pozwala to na ustawienie znacznie niższej temperatury systemu w celu oszczędzania energii bez obniżania komfortu cieplnego w pomieszczeniach.

Model Ulow-E jest obsługiwany tak samo jak zwykły grzejnik płytowy za pomocą głowicy termostatycznej. Oznacza to, że przy wymianie starych grzejników na grzejnik do instalacji niskotemperaturowych Ulow-E nie ma żadnej różnicy w działaniu i obsłudze dla klienta w porównaniu do poprzednich modeli.

Więcej porad i artykułów na temat marki Purmo oraz energooszczędnych rozwiązań i produktów dostępnych jest na stronie: www.purmo.pl w zakładce „Wnętrza”.

Zobacz krótką animację przedstawiającą grzejnik niskotemperaturowy Ulow-E. Link do materiału na You Tube: <https://youtu.be/4yIEh00hxEO?si=hGViqYnaskDH-Je8>

Grzejnik niskotemperaturowy Ulow-E to idealne rozwiązanie do zastosowania w przypadku termomodernizacji budynków, ponieważ doskonale sprawdzi się jako zamiennik starszych grzejników, które wymagają wymiany z powodu niższej temperatury systemu. Dzięki specjalnej konstrukcji i wbudowanym wentylatorom zwiększy on wydajność cieplną nawet o 60% w porównaniu z tradycyjnymi grzejnikami podobnych rozmiarów. Dzięki wymuszonej większej konwekcji Ulow-E optymalnie wykorzystuje niskie temperatury zasilania i gwarantuje szybką dystrybucję ciepła. Co więcej, w większości przypadków można go podłączyć do istniejącej instalacji rurowej, dzięki czemu nie będą konieczne żadne zmiany w sieci przewodów centralnego ogrzewania i możliwa będzie szybka wymiana.

ciepła. Takie nowoczesne źródła ciepła działają najbardziej efektywnie przy niskiej temperaturze systemu. Grzejniki z wentylatorami przeznaczone do niskotemperaturowych instalacji, takie jak Ulow-E, wspomagają konwekcyjną emisję ciepła za pomocą wbudowanych wentylatorów, które włączają się automatycznie powyżej 28°C na powrocie i dzięki temu mogą zwiększyć całkowitą wydajność cieplną nawet o 60%

Grzejnik zaprojektowany dla niskotemperaturowych instalacji
Ulow-E to niskotemperaturowy grzejnik panelowy, który został opracowany specjalnie z myślą o współpracy z pompą

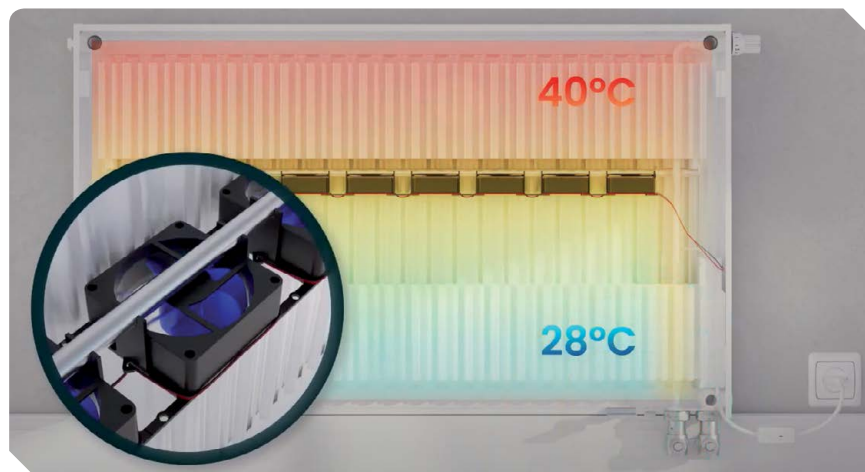

PARTNER



NOWY FORD CONNECT VAN

Cena od 99 990 zł netto
2.0 EcoBlue 102KM M6 FWD Van L1



NOWY FORD TRANSIT VAN L2

Cena od 115 900 zł netto
2.0 EcoBlue 105KM M6 FWD Van L2



RABATY DLA PARTNERÓW IK



FORD COURIER



FORD CUSTOM



FORD TRANSIT



FORD TRANSIT PODWOZIE

ZAPRASZAMY DO ZAKUPU AUT DOSTĘPNYCH OD RĘKI!



**FordStore
BCH CHWALIŃSKI**

Opiekun ds. Instal Konsorcjum
Łukasz Radlak
tel. 77 400 90 00, tel. kom. 500 472 538
e-mail: lrادلak@chwalinski.com.pl

partner.ik.pl
ford@ik.pl

QIK – Nowe zestawy grup pompowych DQ na dwa obwody z rozdzielaczem i sprzęgłem hydraulicznym



Wychodząc naprzeciw oczekiwaniom naszych fachowców, opracowane zostały nowe systemy grup pompowych na dwa obwody grzewcze z elektronicznymi pompami QIK, które dzięki swojej uniwersalności zastosowania oraz kilku dostępnym konfiguracjom dają możliwość wykorzystania ich w większości kotłowni domów jednorodzinnych (do 45 kW przy ΔT 20°C). Nowe, wysokiej jakości zestawy grup pompowych DQ na dwa obwody grzewcze z rozdzielaczem z wbudowanym sprzęgłem hydraulicznym dostępne są teraz pod marką QIK.

Andrzej Zielonka | www.qik.pl | www.ik.pl/qik

Szerokie możliwości stosowania systemu

Zestaw DQ wyposażony jest w rozdzielacz centralnego ogrzewania z wbudowanym sprzęgłem hydraulicznym, uchwyty naścienne oraz dwie grupy pompowe bez izolacji. Każdy z zestawów wyposażony jest w niezbędną armaturę taką jak zawory kulowe z termometrami, zawory zwrotne, tuleje zanurzeniową dla czujnika temperatury oraz pompy obiegowe. Zestawy dostępne są w 5 konfiguracjach, tj.:

- **Zestaw DQ1** – jedna grupa pompowa bez mieszacza (obwód bezpośredni) oraz jedna grupa z zaworem mieszającym obrotowym i siłownikiem elektrycznym (obwód mieszaczowy),
- **Zestaw DQ2** – jedna grupa pompowa bez mieszacza (obwód bezpośredni) oraz jedna grupa z zaworem mieszającym termostatycznym (obwód mieszaczowy),
- **Zestaw DQ3** – dwie grupy z zaworami mieszającymi obrotowymi i siłownikami elektrycznymi (2 x obwód mieszaczowy),



- **Zestaw DQ4** – dwie grupy bez mieszaczy (2 x obwód bezpośredni),
- **Zestaw DQ5** – dwie grupy z zaworami mieszającymi termostatycznymi (2 x obwód mieszaczowy).

Opcją uzupełniającą zestawy DQ jest dedykowana, dopasowana izolacja, tj.: **zestaw izolacji QIK** do grup pompowych ze sprzęgłem hydraulicznym DQ. Zestaw wykorzystać można zarówno w kotłowniach na paliwo stałe, jak

i w tych, gdzie źródłem ciepła jest pompa ciepła, lub kocioł kondensacyjny. Dzięki zaproponowaniu zestawów DQ bez izolacji, wykorzystać można go również do systemów chłodzenia (wymagane w tym przypadku jest wykonanie szczelnej izolacji kauczukowej elementów systemu na miejscu montażu). Dla instalacji ogrzewania dodatkowo dostępny jest komplet izolacji, tj. dwie izolacje grup pompowych oraz izolacja rozdzielacza ze sprzęgłem hydraulicznym. Poniżej przedstawiamy schemat zastosowania systemu, opcjonalnie również z separatorem zanieczyszczeń.

Rozdzielacz z wbudowanym sprzęgłem hydraulicznym

Zestaw DQ fabrycznie dostarczany jest z rozdzielaczem grup pompowych, jednak posiada on funkcję sprzęgła hydraulicznego, które aktywowane może zostać w każdej chwili dzięki wykręceniu śruby znajdującej się wewnątrz rozdzielacza. System aktywowania sprzęgła przedstawiamy poniżej. ■

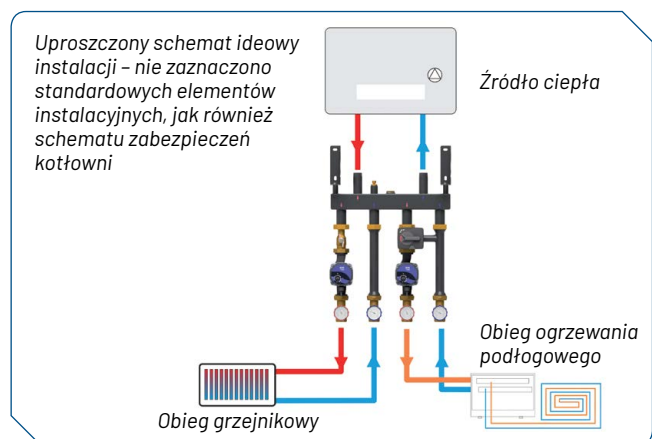
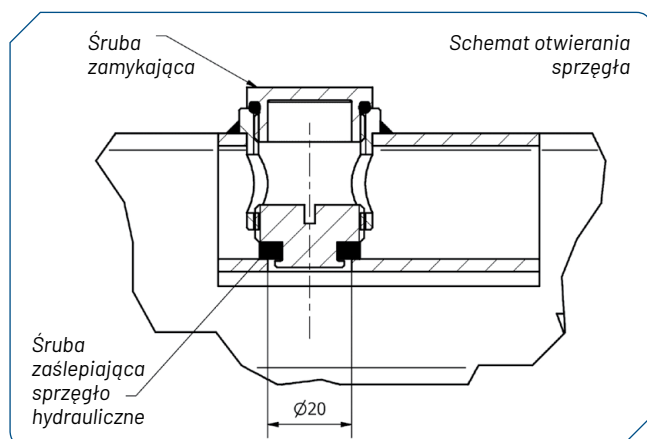



Sprawdzone technologie
20 lat na polskim rynku

Ponad 60 mln metrów
sprzedanej rury QIK!



- Q wysoka jakość
- Q trwałość i niezawodność
- Q konkurencyjna cena
- Q zaprasowywanie profilami TH, U i H
- Q 10-letnia gwarancja i ubezpieczenie
- Q profesjonalne narzędzia
- Q niezbędne dopuszczenia i atesty
- Q szerokie zastosowania

www.ik.pl | www.qik.pl | info@qik.pl



Pompy ciepła GeniaAir na liście ZUM

Zielone pompy ciepła powietrze/woda od Saunier Duval



Saunier Duval mocno stawia na swoje pompy ciepła jako urządzenia zapewniające oszczędne ogrzewanie, chłodzenie i ciepłą wodę z odnawialnych źródeł energii. Od lipca pompy ciepła tej marki znajdują się już na liście ZUM, dzięki czemu beneficjenci programu Czysta Powietrze mogą wybierać je do swoich nowych, czy modernizowanych domów, korzystając równocześnie z dofinansowania w ramach programu.

Anna Augustyniak | www.saunierduval.pl | www.saunierduval.ik.pl

Pompy ciepła Saunier Duval na liście ZUM

W czerwcu 2024 r. Instytut Ochrony Środowiska ogłosił aktualizację regulaminu listy Zielonych Urządzeń i Materiałów (ZUM), co ma istotne znaczenie dla osób ubiegających się o dofinansowanie w ramach programu Czyste Powietrze.

Nowe przepisy wprowadziły ważne zmiany dotyczące kwalifikacji pompy ciepła i innych urządzeń grzewczych. Aby uzyskać dofinansowanie w ramach programu Czyste Powietrze, wnioski składane od 14 czerwca 2024 roku muszą obejmować pompy ciepła znajdujące się na liście ZUM, koszty kwalifikowane zaś do dofinansowania mogą być poniesione nie wcześniej niż sześć miesięcy przed złożeniem wniosku. Pompy ciepła marki Saunier Duval od lipca są już wpisane na listę ZUM, co oznacza, że spełniają one wymagania formalne i jakościowe programu Czyste Powietrze.

Warto więc jeszcze na jesieni, przed nadejściem sezonu grzewczego pomyśleć o wymianie starych, nieefektywnych źródeł ciepła na nowoczesne, ekologiczne rozwiązania. Wybór urządzeń z listy ZUM, takich jak pompy ciepła Saunier Duval, gwarantuje zgodność z wymaganiami programu, co umożliwia uzyskanie dofinansowania.

Pogodowy regulator systemowy MiPro Sense SRC 720/720f

Do współpracy z pompami ciepła GeniaAir dedykowany jest sterownik MiPro Sense. Stale monitoruje on zużycie energii i udostępnia przejrzyste informacje. W ten sposób klient zyskuje komfort i możliwość ograniczenia zużycia energii. Z nowym asystentem personalizacji ustawienie instalacji ogrzewania od podstaw i dopasowanie pracy urządzenia do indywidualnych potrzeb staje się banalnie proste. ■



GeniaAir Mono

Pompa ciepła powietrze-woda typu monoblok

- Współczynnik efektywności COP do 5,4.
- 5 modeli od 3 do 12 kW.
- Maksymalna temperatura zasilania: 75°C.
- Poziom hałasu to zaledwie 28 dB(A) w trybie cichym w odł. 3 m.
- Naturalny czynnik chłodniczy R290.
- Technologia monoblok – nie potrzeba uprawnień F-gaz.
- Dwóch monterów zainstaluje ją w jeden dzień, oszczędzając czas i pieniądze.



GeniaAir Split

Pompa ciepła powietrze-woda typu split

- Wysoka wydajność – COP nawet 5,0.
- 5 modeli: 3, 5, 7, 10, 12 kW.
- Urządzenie (pracujące na R410a) o konstrukcji refrigerant-split, tj. z dzielonym obiegiem chłodniczym, w której większość elementów obiegu czynnika chłodniczego znajduje się w jednostce zewnętrznej.
- Niska emisja dźwięku – jedynie 32 dB(A) w odległości 5 m.
- Atrakcyjna cena.
- Szybki montaż w 1 dzień.



GeniaAir Tek – nowość

Pompa ciepła powietrze-woda typu split

- Ekonomiczna pompa ciepła, idealna do nowych domów.
- Dbą o ogrzewanie, ciepłą wodę, a nawet chłodzenie.
- Elegancka wieża hydrauliczna.
- Zarówno jednostka wewnętrzna, jak i zewnętrzna są zaskakująco małe (najmniejsza pompa ciepła Saunier Duval – charakteryzuje się powierzchnią rzutu wynoszącą zaledwie 0,5 m²).
- Jednostka wewnętrzna GeniaSet Tek zawiera wbudowany zasobnik c.w.u. oraz grzałkę rezerwową.



Saunier Duval
Zawsze po Twojej stronie

OBNIŻKA CEN POMP CIEPŁA

DO -25%!

**Cennik urządzeń
2024/2**

Ważny od 1.07.2024 r.



**GeniaAir Split
GeniaAir Tek
GeniaAir Mono**

Wydajne i ekonomiczne pompy ciepła, zaprojektowane z myślą o lepszym klimacie



Zeskanuj kod
i pobierz cennik



Nowość STIEBEL ELTRON: pompa ciepła do c.w.u. SHP-I 300 Plus



Obejrzyj film



Więcej o produkcie



Efektywna energetycznie pompa ciepła SHP-I 300 Plus do domów jedno- lub dwurodzinnych. Wykorzystuje ciepło otoczenia, np. ciepło odpadowe z instalacji grzewczej, zamrażarki, suszarki do bielizny. Prawdopodobnie najwyższy COP na rynku: 4,21.

Joanna Tyniec | www.stiebel-eltron.pl



Budowa

Smukła i estetyczna konstrukcja idealnie prezentuje się w każdym pomieszczeniu gospodarczym, czy piwnicy. W trybie pracy pompy ciepła można uzyskiwać wysoką temperaturę 65°C w celu efektywnego i higienicznego przygotowania c.w.u. Pompa ciepła osusza i schładza powietrze w pomieszczeniu, w którym się znajduje. Pracuje bardzo cicho z uwagi na brak elementów w strumieniu powietrza pompy ciepła. Niska emisja hałasu jest również efektem zastosowania wentylatora osiowego oraz rezygnacji z przyłącza kanału. W celu ochrony

przed korozją zintegrowany zbiornik wody pokryty jest od wewnątrz specjalną emalią i wyposażony w anodę ochronną. Urządzenie ma dwa czujniki temperatury. W aplikacji MyStiebel wskazywana jest temperatura w górnej części zasobnika mierzona przez czujnik górny. Regulacja kieruje się średnią temperaturą zasobnika mierzoną przez czujnik zintegrowany. Dzięki skraplaczowi zamontowanemu bezpośrednio przy zbiorniku (mikrokanał) pompa ciepła zapewnia wyższą efektywność niż tradycyjne wytwornice ciepłej wody. Aby zwiększyć komfort ciepłej wody bez konieczności

podwyższania temperatury, użytkownicy mogą samodzielnie określać minimalną magazynowaną ilość wody zmieszanej. Jeśli temperatura c.w.u. spadnie poniżej wartości granicznej, urządzenie włączy funkcję ochrony przed zamrażaniem. Pompa posiada także funkcję nagrzewania szybkiego/komfortowego, tryb grzania awaryjnego/dodatkowego oraz układ nadzoru rozmrażania (odszerzania). Za pomocą wbudowanego inteligentnego interfejsu można komunikować się z zewnętrznymi nadajnikami sygnałów, np. instalacją fotowoltaiczną, aby korzystać z prądu wytworzonego we własnym zakresie. Pompa ciepła może współpracować także z kolektorami słonecznymi, kotłami olejowymi, gazowymi oraz na paliwa stałe. W tym celu należy wybrać model SHP-I 300 H Plus z wbudowanym wymiennikiem ciepła i pojemnością 300 litrów. Pojemność 200 litrów oferuje model SHP-I 200 Plus z tej samej nowej serii pomp ciepła.

Obsługa/aplikacje

Urządzenie można łatwo obsługiwać za pomocą aplikacji oraz regulatora obrotowego i trzech przycisków umożliwiających szybki dostęp do funkcji boost, parowania urządzenia z aplikacją i trybu awaryjnego. Pięć diod LED informuje o aktualnym stanie urządzenia. Dzięki łączności Wi-Fi pompę ciepła można sterować niezależnie od miejsca pobytu za pomocą aplikacji MyStiebel. Zwiększa to komfort użytkowania dzięki licznym możliwościom nastaw i funkcjom. Aplikacja dostępna jest w sklepach App Store® i Google Play Store™. ■

Model	SHP-I 300 Plus
Rodzaj zasilania (1-/ 3-fazowy)	1-fazowy
Wielkość (średnica x wysokość)	650 x 1903 mm
Masa netto	110 kg
Pojemność zasobnika	300 litrów
Maksymalna ilość wody zmieszanej 40°C	530 litrów
Znamionowy profil poboru ciepłej wody (EN16147)	XL
Temperatura ciepłej wody z pompą ciepła	65°C
Współczynnik efektywności energetycznej COP (EN 16147 / A20)	4,21
Pobór mocy w okresie gotowości (EN 16147 / A20)	0,01665 kW
Czas nagrzewania (EN 16147 / A20)	8,37 h
Minimalna temperatura zewnętrzna pracy pompy bez podgrzewu pomocniczego [°C]	+6
Klasa efektywności energetycznej przygotowania CWU (powietrze wewnętrzne), profil poboru XL	A++
Poziom hałas	59 dB
Rodzaj sterowania	elektroniczne, aplikacja MyStiebel
Czynnik chłodniczy	R290
Możliwość podłączenia drugiego źródła ciepła	tak, model SHP-I 300 H Plus z węzownicą
Rozwiązania konstrukcyjne i technologiczne warte uwagi	Skraplacz Rollbond

Niezawodna HPA-0 8 CS Plus w jubileuszowej ofercie!

Świętuj z nami 100-lecie i postaw na sprawdzone systemy pomp ciepła!

1000 x



1000 pomp ciepła na 100-lecie STIEBEL ELTRON!

Obniżamy ceny!

+

Zwiększamy Rabat za Fachowość dla Fachowych Instalatorów

› 1000 zł

HPA-0 8 CS Plus Flex Set
HPA-0 8 CS Plus int WPM Set

› 1500 zł

HPA-0 8 CS Plus Compact Set 1.1
HPA-0 8 CS Plus Compact D Set 1.1
HPA-0 8 CS Plus Compact D Set

Urządzenie na liście ZUM!

czyste powietrze
zdrowy wybór



Nowe
budownictwo



Modernizacja



Ogrzewanie



Chłodzenie



Ciepła woda
użytkowa

Skontaktuj się z nami:

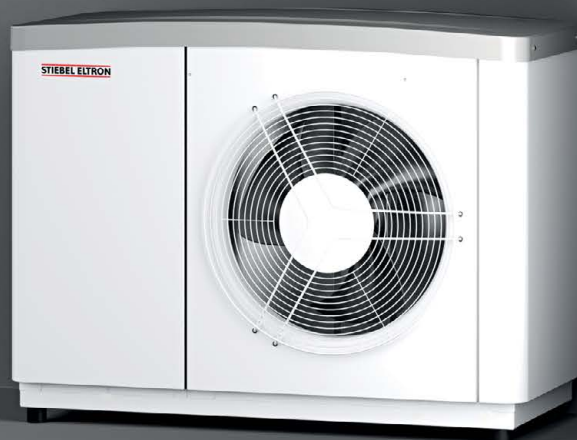

SMART RAIN PLUS

Urządzenia Viteco do zmiękczenia wody



W dobie rosnących wymagań dotyczących jakości wody VITECO wychodzi naprzeciw oczekiwaniom użytkowników, oferując nowoczesne urządzenia do zmiękczenia wody. Wśród ich produktów wyróżniają się nowe zmiękczacze VITECO SMART RAIN PLUS i VITECO SMART RAIN PLUS CARBON. Dlaczego warto zwrócić na nie uwagę?

Sylwia Wilczyńska | www.viteco.pl

Suchy zbiornik soli

W przypadku stacji VITECO SMART RAIN PLUS proces regeneracji odbywa się w oparciu o suchy zbiornik soli. Woda w zbiorniku solanki uzupełniania jest bezpośrednio przed regeneracją, aby zminimalizować kontakt soli z wodą. Takie rozwiązanie skutecznie zapobiega zbrylaniu się i zbyt szybkiemu rozpuszczaniu się soli tabletkowej, co często zdarza się przy tradycyjnych rozwiązaniach. Podczas regeneracji kluczową rolę odgrywa ruszt zamontowany na dnie urządzenia. To właśnie dzięki niemu sól pozostaje na odpowiednim poziomie, a czysty roztwór solanki efektywnie zaciągany jest do kolumny filtracyjnej.

Budowa zmiękczacza

Zmiękczacze VITECO SMART RAIN PLUS wyróżniają się dużym zbiornikiem, który umożliwia zasypanie nawet 30 litrów złoża, co jest odpowiedzią na rosnącą twardość wody w Polsce. Konstrukcja urządzenia VITECO SMART RAIN PLUS zapewnia łatwy dostęp do elementów serwisowych głowicy.

Użyta tu głowica RX105, oparta na nowoczesnej technologii dysków ceramicznych, jest kluczowym elementem urządzenia. Automatycznie uruchamia cykle pracy i regeneracji, co zapewnia efektywne i bezproblemowe działanie od momentu instalacji. Wystarczy wprowadzić kilka podstawowych wartości, takich jak aktualna godzina, twardość wody i preferowany czas regeneracji. Sterownik RX105 posiada intuicyjne wewnętrzne menu, które pozwala certyfikowanym serwisantom na dostosowanie



kluczowych parametrów pracy urządzenia. Można w nim m.in. zmieniać czasy płukania, tryby regeneracji oraz ustalać alarmy dotyczące serwisów.

Głowica RX105 została wyposażona w szereg rozwiązań zapewniających bezpieczeństwo użytkownika:

- Tryb wakacyjny, który zabezpiecza złożę przed rozwojem mikroorganizmów oraz negatywnym wpływem długotrwałego braku przepływu wody.
- Ochrona elektroniki przed wilgocią dzięki łączom odpornym na wilgoć oraz żywicy zabezpieczającej kluczowe elementy.
- System antyzalania, który automatycznie odcina dopływ wody w przypadku zbyt wysokiego lub długotrwałego przepływu.

VITECO SMART RAIN PLUS CARBON

Urządzenie VITECO SMART RAIN PLUS CARBON to nowoczesne rozwiązanie, które łączy w sobie zmiękczenie wody z absorpcją zanieczyszczeń dzięki węglowi aktywnemu. Jest to idealna opcja dla osób z alergiami na twardą wodę oraz dla tych, którzy pragną pozbyć się chloru i metali ciężkich z wody pitnej.

Węgiel aktywny znacząco poprawia właściwości organoleptyczne wody, usuwając nieprzyjemne zapachy, smaki oraz barwę. Oprócz tego, zastosowanie złoża KDF, które zapobiega rozwojowi bakterii w złożu filtracyjnym oraz obniża stężenie metali ciężkich, czyni to urządzenie niezwykle skutecznym w oczyszczaniu wody. Co więcej, przemysłowa konstrukcja rury

SMART RAIN PLUS 30 L

SMART RAIN PLUS CARBON 30 L

SMART RAIN PLUS 20 L



dystrybucyjnej zapewnia pełny kontakt wody ze złożem KDF, co maksymalizuje efektywność działania.

Zawór solanki

Stacje SMART RAIN PLUS zostały wzbogacone o zawory pływakowe o nowoczesnej konstrukcji, które zapewniają wyjątkową trwałość i wydajność. Dzięki trwałszemu uszczelnieniu są bardziej odporne na intensywne użytkowanie, a ich budowa wytrzymuje również podwyższone ciśnienie. Dodatkowe zabezpieczenia chronią przed przedostawaniem się zanieczyszczeń, co zwiększa niezawodność systemu i wydłuża jego żywotność. Solidna konstrukcja zaworów pływakowych gwarantuje pełną ochronę oraz skuteczność działania.

Zalety miękkiej wody

Miękka woda chroni instalację grzewczą przed osadzeniem się kamienia kotłowego. Brak osadów ułatwia wymianę ciepła, co może prowadzić do niższych kosztów ogrzewania. Dzięki miękkiej wodzie detergenty działają efektywniej, a to oznacza czystsze pranie przy mniejszej ich ilości, co nie tylko oszczędza pieniądze, ale również zmniejsza wpływ na środowisko. Ponadto, miękka woda eliminuje problem osadów kamienia na armaturze łazienkowej i kuchennej. Utrzymanie czystości staje się prostsze i mniej czasochłonne. Dodatkowo miękka woda nie pozostawia osadów na powierzchni herbaty czy kawy, co wpływa na ich smak i wygląd. Używanie miękkiej wody pomaga także zredukować

problem przesuszonej skóry i włosów. Inwestycja w zmiękcacz wody to nie tylko korzyści zdrowotne, ale także realne oszczędności. Mniejsze zużycie detergentów, środków czyszczących oraz niższe rachunki za energię to wyraźne pluse w domowym budżecie.

Test twardości wody

Aby jeszcze bardziej ułatwić użytkownikom korzystanie z urządzeń VITECO, każdy zmiękcacz wyposażony jest w bezpłatny test twardości wody. Regularne sprawdzanie twardości wody pozwoli na optymalne ustawienia głowicy oraz zapewni bezawaryjną pracę urządzenia. ■

Najpopularniejsze produkty w ofercie Womix oraz concept by Womix



W związku z wejściem w sezon grzewczy pragniemy przypomnieć Państwu o najpopularniejszych produktach znajdujących się w naszej ofercie. Mogą być one wykorzystywane zarówno w kotłowniach zasilanych pompami ciepła jak i paliwem stałym.

Michał Górecki | www.womix.pl | www.ik.pl | www.conceptby.pl

Grupy pompowe i zestawy grup pompowych

W ofercie znajdują się rozwiązania praktycznie do każdej kotłowni, od 30 kW do 1200 kW. Posiadamy w swojej ofercie zdecydowanie największą ilość systemów grup pompowych na rynku, co pozwala na wybór dostosowany do rozwiązania wymaganego w tworzonej instalacji.

Separatory zanieczyszczeń SM oraz D-SM, D-SM

Separatory SM służą do usuwania zanieczyszczeń wody w układach instalacji c.o.. Wyposażone są w zawory kulowe i montowane mogą być zarówno na rurociągach pionowych i poziomych. Występują w 3 średnicach przyłączy tj. 3/4", 1 1/4", 1 1/2".

Separatory D-SM to typoszereg separatorów dedykowanych do pomp ciepła z zaworami kulowymi o przyłączach 1 1/4" oraz 1 1/2" o kvs powyżej 33.

Belki bezpieczeństwa c.o. i c.w.u.

Oferta belek bezpieczeństwa obejmuje belki stalowe, mosiężne oraz belki ze stali nierdzewnej. Wszystkie z nich wyposażone są w niezbędną armaturę tj. zawór bezpieczeństwa, manometr oraz odpowietrznik (w przypadku belek do c.o.) oraz kołki montażowe. Dostarczane są również wraz z szybkozłączką pozwalającą na wymianę naczynia przeponowego.

Rozdzielacze ze stali nierdzewnej CS-Rot

Rozdzielacze wykonane są ze stali SS304, niemagnetycznej będącej idealną alter-



uchwyty naścienne (możliwość ustawienia rozstawu w zakresie 180-240 mm). Kolektory wyposażone są w przepływomierze Taconova o regulacji przepływu 0-5 l/min lub 0-2,5 l/min i zawory zamykające z możliwością montażu siłowników termoelektrycznych. ■



natywą dla rozdzielaczy mosiężnych. W ofercie znajdują się rozdzielacze od 2 do 14 obwodów grzewczych i posiadają na wyposażeniu grupy odpowietrzająco-spustowe z dodatkową nakrętką montażową oraz chromowane, regulowane

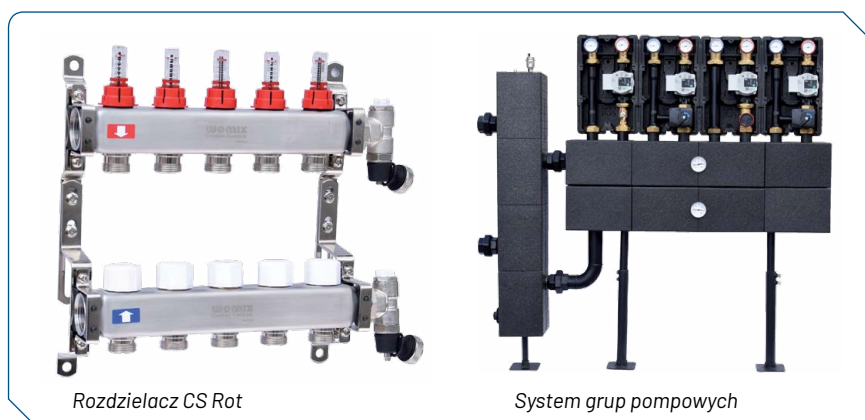



OFERTA PAKIETOWA
od 15.05.2024 r.

Dokonaj trafnego wyboru, skorzystaj z pakietów z kotłami Vaillant ecoTEC pro



Zobacz więcej



Pakiety specjalne

Specjalnie dla Państwa przygotowaliśmy 104 wyjątkowe pakiety z gazowym kotłem kondensacyjnym Vaillant VCW ecoTEC pro 236/5, kotłem VC ecoTEC pro 186/5 oraz VC ecoTEC pro 146/5 i wymiennikami c.w.u. Vaillant, Biawar lub Galmet.

Pakiety wyposażone są opcjonalnie w regulator pokojowy calorMATIC 350 lub regulator systemowy multiMATIC 700 i zestaw podstawowy systemu powietrzno-spalinowego. Zestawy te są połączeniem produktów najwyższej jakości, gwarantowanej przez liderów w branży techniki grzewczej, oraz znakomitej ceny, niedostępnej w żadnej innej ofercie.

Oferta pakietowa obowiązuje od 15.05.2024 r.

Aby dowiedzieć się więcej wejdź na www.vaillant.ik.pl

WSPIERAMY
DZIAŁANIA
ANTYSMOGOWE



 **Vaillant**

Komfort w moim domu

Nowoczesne i elastyczne rozwiązanie wentylacyjne – WOLF CSL-800



Wprowadzając do oferty kompaktową jednostkę wentylacyjną CSL-800, firma WOLF po raz kolejny pokazuje, że potrafi łączyć nowoczesność z funkcjonalnością. To innowacyjne urządzenie, przeznaczone do obsługi przepływów powietrza do 800 m³/h, zostało zaprojektowane z myślą o małych i średnich przestrzeniach, takich jak żłobki, gabinety lekarskie czy biura na planie otwartym. Centrala spełnia przy tym najwyższe standardy higieniczne zgodnie z VDI 6022, co czyni ją idealnym wyborem dla wymagających środowisk pracy.

Dorota Adamczyk-Dalasińska | www.wolf.eu | www.ik.pl/wolf

Elastyczność montażu i sterowania

Jednym z kluczowych atutów CSL-800 jest jej elastyczność w zakresie montażu. Urządzenie można zainstalować na podłodze, ścianie lub suficie, co daje szerokie możliwości adaptacji do różnych przestrzeni. Kolejnym wyróżnikiem jest zaawansowany system sterowania, który dzięki zintegrowanym czujnikom umożliwia dostosowanie przepływu powietrza (przepływ stały lub w zależności od zapotrzebowania, np. stężenia CO₂). System oferuje także regulację stałego ciśnienia w kanale bez dodatkowych akcesoriów. Za precyzyjne sterowanie odpowiada WOLF WRS-K, który oferuje pełną integrację z systemami zarządzania budynkiem. Dzięki temu użytkownicy mają całkowitą kontrolę nad technologią wentylacyjną w czasie rzeczywistym.

Wysoka efektywność energetyczna

CSL-800 to nie tylko elastyczność, ale również wysoka efektywność energetyczna. Urządzenie wykorzystuje wysokowydajny płytowy wymiennik ciepła, który osiąga sprawność odzysku ciepła na poziomie ponad 90%. Opcjonalnie do-



stępne są także entalpiczne wymienniki ciepła, które umożliwiają odzysk wilgoci, co dodatkowo zwiększa komfort użytkowników. Zintegrowany bypass w standardzie umożliwia sprawną wentylację końcową, co pozwala na jeszcze bardziej optymalne zarządzanie klimatem w pomieszczeniu.

Bogata oferta akcesoriów

WOLF CSL-800 oferuje szeroki wybór akcesoriów, które umożliwiają jeszcze lepsze dostosowanie urządzenia do indywidualnych potrzeb. W ofercie znajdują się m.in. elektryczne nagrzewnice oraz nagrzewnice wodne lub na czynnik chłodniczy. Przepływ powietrza można kontro-

lować za pomocą opcjonalnych czujników CO₂, wilgotności czy VOC, co zwiększa możliwości dostosowania wentylacji do zmieniających się warunków otoczenia. Dodatkowo, moduły takie jak połączona przepustnica powietrza świeżego i wywiewanego z tylko jednym siłownikiem, a także drugi stopień filtracji powietrza nawiewanego jako akcesorium, zapewniają maksymalną elastyczność i możliwość dostosowania.

Łatwość planowania i instalacji

Projektanci i instalatorzy również docenią CSL-800 za łatwość integracji z narzędziami do planowania BIM, co znacząco przyspiesza proces projektowania. Urządzenie zapewnia pełne wsparcie na każdym etapie – od planowania po instalację – co czyni je kompleksowym rozwiązaniem dla branży wentylacyjnej.

Dzięki swojej innowacyjności, wydajności oraz możliwościom adaptacji, CSL-800 zapewnia optymalną jakość powietrza w każdym pomieszczeniu, w którym zostanie zainstalowane. ■

Więcej informacji o WOLF CSL-800 można znaleźć na stronie www.wolf.eu/profi/csl

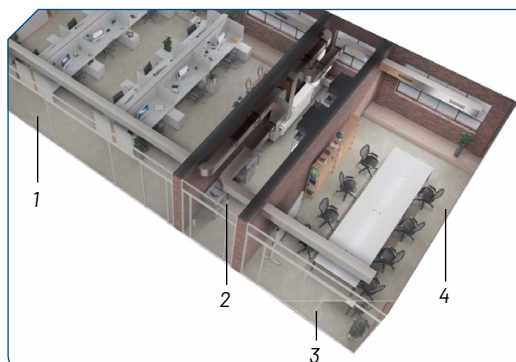

1. Stała regulacja ciśnienia
2. Instalacja podłogowa w pomieszczeniu gospodarczym
3. Czujniki CO₂ w każdym pomieszczeniu jako element sterujący dla regulatorów przepływu objętościowego VAV
4. Wentylacja zależna od zapotrzebowania dla biura typu open space i sali konferencyjnej

WOLF

DLA

INSTALATORÓW

Jeszcze więcej gratisów do produktów WOLF



FHA Monoblock

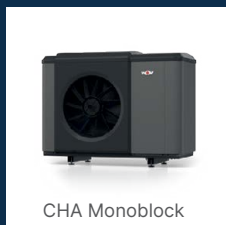

CHA Monoblock



BWL-1S(B) Split



BWS-1



Filtr magnetyczny **MagnaClean Professional** marki **Adey** - do zabezpieczenia pomp ciepła WOLF

Bezprzewodowy regulator temperatury **Euroster** - do wielu zastosowań

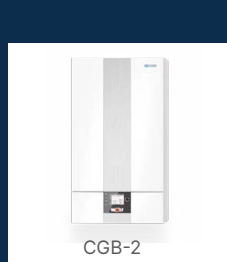

CGB-2



Magnetyczny Separator Zanieczyszczeń marki **Adey** wraz z przyłączami - do zabezpieczenia kotłów z rodziny **CGB-2, CGW-2, CGS-2, CSZ-2** oraz bezprzewodowy regulator temperatury **Euroster** - do wielu zastosowań

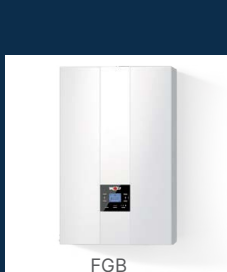

FGB



Zestaw zaworów kulowych, kątowych serii **Eryk** marki **Calido**: 1 x 1/2", 1 x 3/4" z filtrem antykamiennym i zaworem zwrotnym oraz zawory 1 x 1/2", 1 x 3/4", do podłączenia kotłów wiszących C.O. i C.W.U. z rodziny **FGB** oraz bezprzewodowy regulator temperatury **Euroster** - do wielu zastosowań

Promocja trwa od 21/10/2024 do wyczerpania zapasów.

Promocja dotyczy urządzeń sprzedawanych ze stanu magazynowego Wolf Technika Grzewcza.

O szczegóły zapytaj Inżyniera sprzedaży w Twoim regionie.



www.wolf.eu



Wyjazd Klientów AKA Szczerbiccy do Ośrodka Szkoleniowo-Żeglarskiego w Sławie



W dniach 6-8 września 2024 roku klienci hurtowni AKA Szczerbiccy mieli przyjemność uczestniczyć w wyjątkowym wyjeździe szkoleniowo-integracyjnym do urokliwego Ośrodka Szkoleniowo-Żeglarskiego w Sławie. Wydarzenie to było doskonałą okazją do nauki, wymiany doświadczeń oraz budowania relacji w sprzyjającej atmosferze.

Sylwia Wilczyńska | www.aka.pl

Już od pierwszych chwil wyjazdu można było poczuć ekscytację i radość uczestników. W programie znalazły się różnorodne szkolenia, które pozwoliły na poszerzenie wiedzy i umiejętności uczestników. Mini targi, które odbyły się podczas wyjazdu, umożliwiły klientom bezpośrednie zapoznanie się z nowościami w branży oraz nawiązanie wartościowych kontaktów.



Oprócz merytorycznych zajęć Ośrodek w Sławie oferował wiele lokalnych atrakcji, które dodatkowo umiliły czas spędzony w tym pięknym miejscu. Uczestnicy mieli szansę na aktywny wypoczynek oraz integrację z innymi klientami. Wspólny czas, nawiązane relacje oraz wymiana wiedzy sprawiły, że ten wyjazd był nie tylko pouczający, ale także pełen radości i niezapomnianych wspomnień.

Nie sposób nie wspomnieć o dostawcach, którzy nie tylko wspierali organizację wydarzenia, ale także dzielili się

swoją wiedzą i doświadczeniem. Ich obecność wzbogaciła program wyjazdu i była nieocenionym wsparciem dla wszystkich uczestników.

Uśmiechy na twarzach uczestników mówią same za siebie!

Wyjazd do Ośrodka Szkoleniowo-Żeglarskiego w Sławie był świetną okazją do połączenia nauki z przyjemnością. Podziękowania za wspólnie spędzony czas należą się wszystkim uczestnikom, zarówno klientom, jak i dostawcom. Mamy nadzieję, że kolejne wydarzenia będą równie udane! ■



System fotowoltaiczny Viteco

Viteco oferuje Państwu kompletny system elementów instalacji fotowoltaicznej.

W skład systemu wchodzi:

- moduły fotowoltaiczne o najwyższych spotykanych na rynku parametrach technicznych
- przetworniki/inwertery renomowanych producentów, gwarantujące niezakłóconą pracę przez cały okres życia instalacji
- pełen zakres konstrukcji wsporczych uwzględniający nawet najbardziej skomplikowane technicznie aplikacje
- kompletne wyposażenie elektryczne: kable, złączki, zabezpieczenia przepięciowe itp.



10 lat gwarancji
na inwertery



25 lat gwarancji
mocy dla modułów
fotowoltaicznych



Bezobsługowość
instalacji
i jej zdalny monitoring



Wysoka jakość
komponentów



Szybkość
i fachowe doradztwo
na terenie całej Polski

Dystrybutorzy towarów
marki Viteco

ik.pl

viteco.pl

Imieninowe targi THl.eco



20 września 2024 r. hurtownia THl.eco zorganizowała w swojej siedzibie w Poznaniu wyjątkowe Imieninowe Targi, które były kontynuacją od lat prowadzonych działań handlowych powiązanych z poprzednią nazwą firmy (TOMEK) i obchodzonych corocznie z tej okazji imienin.

Tomasz Tomkowiak | www.THl.eco

Targi THl.eco były doskonałą okazją, aby spędzić czas w miłej atmosferze, uzyskać niezbędne autoryzacje, przeprowadzić konsultacje z zaproszonymi dostawcami, skorzystać z wyjątkowych ofert i przy okazji... być może wygrać dwa miejsca na wymarzoną podróż z THl.eco do luksusowego Gloria Serenity Resort w Belek!

Zapraszamy na

Imieninowe Targi THI

20 września 2024
Siedziba ul. Kazimierza Drewnowskiego 4 Poznań

AFRISO

Beretta

BISAN

BOSCH

oConcept

ENGO

GIACOMINI

Gorgiel

groundtherm

GRUNDFOS

HUBER

IMI Hydraulic Engineering

Jeremias

joule

KERMI

magna.plast

miczuk

PERFEXIM

QIK

SANHA

TECE

Vaillant

VERO

viteco

womix Comfort Controls

xylem



Targi THl.eco to coś więcej niż zwykłe zakupy. To szansa, aby spotkać się z ekspertami, skorzystać z atrakcyjnych rabatów i ofert! Niezależnie od tego, czego szukali Klienci THl.eco, to na pewno nie zabrakło nowoczesnych rozwiązań branżowych, czy po prostu inspiracji do

poprawy swego warsztatu pracy oraz świadczonych przez klientów usług.

A dla uczestników i Partnerów THl.eco pojawiła się specjalna niespodzianka, czyli losowanie luksusowej wycieczki do Belek w Turcji! Wyniki sprzedaży uzyskane podczas Imieninowych Targów THl.eco dały szansę 10 największym sprzedawcom w tym okresie podmiotom do wygrania w losowaniu miejsca dla dwóch osób na organizowany tydzień później wyjazd do Belek.

To nie wszystko – na miejscu poza wieloma promocjami, gratisami uczestnicy uzyskali możliwość zbierania dodatkowych punktów w programie lojalnościowym PIK.

Już dziś zapraszamy Państwa na przyszłoroczne Imieninowe Targi THl.eco, które tradycyjnie odbędą się na początku trzeciej dekady września. ■



OFERTA SPECJALNA
DLA PARTNERÓW

instal • konsorcjum

PARTNER

ik.pl



NOWA GAMA SAMOCHODÓW DOSTAWCZYCH
W LEPSZEJ CENIE!

PEUGEOT TRAVELLER

8 lub 9 miejsc | klimatyzacja automatyczna | czujnik cofania | reflektory full LED | tempomat

JUŻ OD 129 200 ZŁ NETTO



PEUGEOT BOXER

klimatyzacja | Bluetooth | USB | kamera cofania | czujniki parkowania | tempomat

JUŻ OD 99 999 ZŁ NETTO



PEUGEOT PARTNER

Smartphone stacja | klimatyzacja | cyfrowe zegary | czujnik parkowania, tempomat | przestawna przegroda

JUŻ OD 72 900 ZŁ NETTO



PEUGEOT RIFTER

klimatyzacja | cyfrowe zegary | czujniki parkowania | tempomat | stała przegroda | skórzana kierownica

JUŻ OD 91 999 ZŁ NETTO



Bartosz Bem
MM Cars Wrocław
tel. +48 696 208 142
b.bem@mmcars.pl
peugeot@ik.pl

- Rabaty na indywidualne konfiguracje,
- Ponad 200 konfiguracji dostępnych „od ręki”
- Pełen wachlarz modyfikacji nadwozi do samochodów dostawczych
- Rabaty na zabudowy RHINO rozliczanie w ramach punktów PIK
- Finansowanie zakupu w ramach punktów PIK w procedurze uproszczonej

Partner THL.eco w luksusowym Belek - wyjazd do Turcji



Początek października 2024 roku zapisał się w pamięci grupy klientów firmy THL.eco jako tydzień pełen luksusu, sportu i relaksu. Wyjazd do Gloria Serenity Resort w tureckim Belek była ukoronowaniem sukcesów firm, które osiągnęły odpowiedni pułap punktów w ramach programu Partner THL.eco. Ponadto wyniki sprzedaży podczas Imieninowych Targów THL.eco dały szansę 10 największym sprzedawcom w tym okresie podmiotom do wygrania w losowaniu miejsca dla dwóch osób właśnie na organizowany przez THL.eco wyjazd do Belek.

Tomasz Tomkowiak | www.THL.eco

Ten niezapomniany event odbył się w dniach 28 września – 5 października 2024 roku i zaoferował uczestnikom mnóstwo atrakcji, zarówno w sferze wypoczynku, jak i aktywności sportowej.

Wspaniała atmosfera i luksus Gloria Serenity Resort

Gloria Serenity Resort, położony nad brzegiem Morza Śródziemnego, nie bez powodu uznawany jest za jeden z najpiękniejszych ośrodków w regionie. Goście mieli okazję cieszyć się nie tylko komfortem pięciogwiazdkowego hotelu, ale także prywatną plażą, ekskluzywnymi restauracjami serwującymi dania z różnych zakątków świata oraz bogatą ofertą SPA. Wyjazd do Turcji stał się wyjątkowym przeżyciem, a cały pobyt w Gloria Serenity Resort okazał się prawdziwą ucieczką od codzienności.

Zachwycające widoki, zarówno na morze, jak i otaczające resort góry, stworzyły

idealną scenerię na relaks i odskocznię od codziennych wyzwań. Luksusowy standard „Ultra-All-Inclusive” sprawił, że goście mogli w pełni cieszyć się wszystkimi udogodnieniami, bez konieczności martwienia się o najmniejsze szczegóły.

Profesjonalne szkolenie golfowe

Jedną z kluczowych atrakcji wyjazdu był profesjonalny trening golfowy prowadzony przez trenera PGA, który był dostępny dla uczestników podczas całego pobytu. Golf, choć przez wielu postrzegany jako sport dla wybranych, okazał się świetnym doświadczeniem dla każdego uczestnika. W ciągu sześciu dni wszyscy uczestnicy wyjazdu zmierzali się z tym sportem, a większa część z nich złapała tak zwanego bakcyła i po bardziej intensywnych aktywnościach uzyskała upragnioną licencję Green Card, co stanowi świadectwo ich umiejętności i jednocześnie uprawnia do kontynuowania gry na polach golfowych na całym świecie.

Dla osób, które po raz pierwszy zetknęły się z tą dyscypliną, było to wyjątkowe przeżycie, a zdobyta wiedza z pewnością zapoczątkuje w przyszłości. Możliwość rozwijania umiejętności w tak malowniczej scenerii, pod okiem profesjonalistów, była bezcenna i z pewnością zostanie zapamiętana na długo.





Niezapomniane chwile i inspirujące rozmowy w pięknych sceneriach

Oprócz sportowych wyzwań, wyjazd ten był doskonałą okazją do nawiązywania nowych kontaktów i zacieśniania relacji biznesowych. W swobodnej atmosferze luksusu odbywały się zarówno formalne, jak i mniej oficjalne rozmowy, które miały charakter nie tylko biznesowy, ale i towarzyski.

Wieczory spędzone w ekskluzywnych restauracjach Gloria Serenity Resort to czas, który sprzyjał wymianie doświadczeń, pomysłów oraz inspiracji na przyszłość. Była to również doskonała okazja do lepszego poznania się i spędzenia czasu w gronie osób, które na co dzień funkcjonują w branży instalacyjnej.

Dzięki takim wyjazdom możliwe jest nie tylko rozwijanie działalności na poziomie biznesowym, ale również budowanie silniejszych relacji w zespole i z Partnerami. Wyjazd do Belek to wyjątkowa inicjatywa, która łączy przyjemne z pożytecznym – relaks w luksusowych warunkach i sportowe wyzwania to idealne połączenie, które sprzyja integracji i wspólnym sukcesom.

Uczestnicy tego wydarzenia wrócili pełni energii i nowych pomysłów, gotowi na



kolejne wyzwania. Wspaniała atmosfera, profesjonalne szkolenie golfowe i piękne krajobrazy tureckiego Belek to wspomnienia, które na długo pozostaną w pamięci.

Warto nadmienić, że całość wydarzyła się dzięki naszemu programowi dla klientów Partner THI.eco, w ramach którego uczestnicy mogli wymienić zbierane podczas zakupów w naszych hurtowniach punkty, właśnie na wyjazd do Belek.

Jest nam również niezmiernie miło poinformować, że już dziś rozpoczynamy

prace związane z organizacją przyszłorocznego wyjazdu. Coś, co może Państwa zdziwić to fakt, że nasi Partnerzy ponownie chcieliby wrócić do luksusowego Gloria Serenity Resort w Belek, co jest najlepszym świadectwem z czerwonym paskiem dla odbytej przygody. Kiedy wracamy? Już niebawem ogłosimy termin, dlatego zachęcamy Państwa do śledzenia naszych mediów społecznościowych, gdzie przekażemy taką informację. ■



PARTNER

ik.pl

2024

Akcje pik w programie

PARTNER ik.pl

od 01.10.2024

do 31.12.2024



Za każde 100 zł netto wydane na zakup produktów poniższych marek otrzymujesz punkty PIK o wartości jak poniżej:

Na przykład:

1 pik ≈  ≈ 1%

punkty pik

2,0

AURATON  Beretta
concept **PURMO**  **QIK**
RICOM ENERGY  viteco

BERETTA: kotły i pakiety Quadra • PURMO: grzejniki Ulow-E

punkty pik

1,6

 Ideal Standard **termet**

TERMET: kotły kondensacyjne ECOCONDENS NEX i INTEGRA COMFORT

punkty pik

1,2

aeroVac **FERRO**
 **GIACOMINI**
WATER E-MOTION

FERRO: z wyłączeniem grzejników, wodomierzy i PEX

punkty pik

1,0

 AGaflex  Beretta **BISAN**  B METERS metering solutions  BOSCH  CALEFFI Hydronic Solutions *Danfoss*  ENGO CONTROLS  ESBE
 fifing  FLOWAIR intelligent air flow  gazex  HEATPEX  HEXONIC HEAT EXCHANGERS **Honeywell Home** by resideo  instalprojekt *joule* Manufacturing Excellence
 K-FLEX  KOTAR  ALPINE **PERFEXIM**  PURMO  ROTHENBERGER **RUMET**  SALUS CONTROLS
 SIGMA-Li  SPIROTECH  SYR **TECE**  Unipak  VALVEX Force of Quality **wilo** **WOLF** **womix** Comfort Controls **xylem**

BERETTA: oferta standardowa • BOSCH: elektronarzędzia • DANFOSS: produkty z grupy PL34 i PL61 • FLOWAIR: kurtyny powietrzne Slim i nagrzewnice wodne LED Zestaw • PERFEXIM: armatura instalacyjna, grzewcza i łazienkowa oraz rury PEX i PE-RT • PURMO: grzejniki: dekoracyjne Arran, Faro H, Faro V, Kos H, Kos V, Paros V, Tinos H Flex, Tinos H, Vertical; kolumnowe Delta; płytowe z płaską płytą czołową Plan i Ramo, klimakonwektor Vido S2 • WILO: pompy z oferty miesiąca • XYLEM: pompy Lowara, Ecocirc: S, M, L, XL, PRO

punkty pik

0,6

 ARISTON  kfa armatura  Galmef  GA VIA  Gorgiel **GRUNDFOS**  IMI Hydronic Engineering
 KERMI **RIDGID**  Saunier Duval **STIEBEL ELTRON**  termoteknik DESIGN  Vaillant **WATTS**

ARISTON: kotły i pompy ciepła

punkty pik

0,4

 AFRISO  Termoteknika  BOSCH **De Dietrich**
 Jeremias  SANHA *Zawsze pasuje* **SUPRON 3**  vioga

BOSCH TERMOTECHNIKA: urządzenia Bosch Home Comfort • DE DIETRICH: produkty z techniki domowej z ceną kat.

punkty pik

0,2

 arco  BIAWAR  comap
 ELEKTROME  IMMERGAS **magnaplast**
 NIBE **PELLUX**  TERMA  Venture Industries Group

MAGNAPLAST: kanalizacja wewnętrzna HT

partner.ik.pl